

Gebrauchsanleitung

Luftreiniger

Inhaltsverzeichnis



Wichtige Sicherheitsanweisungen sorgfältig lesen und für den weiteren Gebrauch aufbewahren. Bevor Sie das Gerät benutzen, lesen Sie bitte zuerst die Sicherheitshinweise und die Gebrauchsanleitung aufmerksam durch. Nur so können Sie alle Funktionen sicher und zuverlässig nutzen.

Beachten Sie unbedingt auch die nationalen Vorschriften in Ihrem Land, die zusätzlich zu den in dieser Anleitung genannten Vorschriften gültig sind.

Bewahren Sie alle Sicherheitshinweise und Anweisungen für die Zukunft auf. Geben Sie alle Sicherheitshinweise und Anweisungen an den nachfolgenden Verwender des Produkts weiter.

Begriffs- und Symbolerklärung	DE-3
Sicherheit	DE-3
Bestimmungsgemäßer Gebrauch . .	DE-3
Sicherheitshinweise	DE-4
Lieferumfang und Geräteübersicht . . .	DE-7
Lieferumfang	DE-7
Geräteübersicht	DE-7
Bedienfeld	DE-8
Inbetriebnahme	DE-9
Geeigneter Standort	DE-9
Voraussetzungen zur sicheren Verwendung	DE-9
Filterverpackung entfernen	DE-9
Bedienung	DE-11
Die Anzeige der Feinstaubbelastung	DE-11
Das Bedienfeld	DE-11
Pflege und Wartung	DE-13
Filter wechseln	DE-13
Filter reinigen	DE-14
PM2.5-Sensor-Filter reinigen	DE-14
Gehäuse reinigen	DE-15
Gerät lagern	DE-15
Fehlersuchtafel	DE-16
Service	DE-17
Allgemeiner Service	DE-17
Ersatzteile	DE-17
Entsorgung und Abfallvermeidung . .	DE-18
Verpackung	DE-18
Abfallvermeidung	DE-18
Elektro-Altgeräte umweltgerecht entsorgen	DE-18
Technische Daten	DE-19

Begriffs- und Symbolerklärung

Folgende Begriffe und Symbole finden Sie in dieser Gebrauchsanleitung.

WARNUNG

Dieser Signalbegriff bezeichnet eine Gefährdung mit einem mittleren Risikograd, die, wenn sie nicht vermieden wird, den Tod oder eine schwere Verletzung zur Folge haben kann.

VORSICHT

Dieser Signalbegriff bezeichnet eine Gefährdung mit einem niedrigen Risikograd, die, wenn sie nicht vermieden wird, eine geringfügige oder mäßige Verletzung zur Folge haben kann.

HINWEIS

Dieser Signalbegriff warnt vor möglichen Sachschäden.

 Dieses Symbol verweist auf nützliche Zusatzinformationen.

Sicherheit

Bestimmungsgemäßer Gebrauch

Das Gerät dient zum Reinigen von Raumluft in Räumen von bis zu 60 m². Es ist aber kein Ersatz für angemessenes Lüften, regelmäßiges Staubsaugen oder das Verwenden einer Dunstabzugshaube bzw. einer Lüftung während des Kochens.

Es ist für den Gebrauch im privaten Haushalt konzipiert und nicht für eine gewerbliche Nutzung.

Es ist nicht geeignet zum Betrieb im Außenbereich.

Personen, die aufgrund ihrer physischen, sensorischen oder geistigen Fähigkeiten oder Unkenntnis nicht in der Lage sind, das Gerät sicher zu bedienen, müssen bei der Benutzung beaufsichtigt werden.

Nehmen Sie keine technischen Veränderungen am Gerät vor.

Wenn die Netzanschlussleitung dieses Gerätes beschädigt wird, muss sie durch den Hersteller oder seinen Kundendienst oder eine ähnlich qualifizierte Person ersetzt werden, um Gefährdungen zu vermeiden.

Verwenden Sie das Gerät ausschließlich wie in dieser Gebrauchsanleitung beschrieben. Jede andere Verwendung gilt als nicht bestimmungsgemäß und kann zu Sachschäden oder sogar zu Personenschäden führen. Der Hersteller übernimmt keine Haftung für Schäden, die durch nicht bestimmungsgemäßen Gebrauch entstanden sind.

Sicherheitshinweise

In diesem Kapitel finden Sie allgemeine Sicherheitshinweise, die Sie zu Ihrem eigenen Schutz und zum Schutz Dritter stets beachten müssen. Beachten Sie zusätzlich die Warnhinweise in den einzelnen Kapiteln zu Bedienung, Aufbau etc.

Risiken für Kinder

WARNUNG

Erstickungsgefahr!

Kinder können sich in der Verpackungsfolie verfangen oder Kleinteile verschlucken und ersticken.

- Kinder nicht mit der Verpackungsfolie spielen lassen.
- Kinder daran hindern, Kleinteile vom Gerät abzuziehen oder aus dem Zubehörbeutel zu nehmen und in den Mund zu stecken.

Risiken für bestimmte Personengruppen

WARNUNG

Gefahren für Kinder und Personen mit eingeschränkten physischen, sensorischen oder geistigen Fähigkeiten!

- Dieses Gerät kann von Kindern ab 8 Jahren und darüber sowie von Personen mit verringerten physischen, sensorischen oder mentalen Fähigkeiten oder Mangel an Erfahrung und Wissen benutzt werden, wenn sie beaufsichtigt oder bezüglich des sicheren Gebrauchs des Gerätes unterwiesen wurden und die daraus resultierenden Gefahren verstehen.
- Kinder dürfen nicht mit dem Gerät spielen.

- Kinder jünger als 8 Jahre müssen ferngehalten werden, es sei denn, sie werden ständig beaufsichtigt.
- Reinigung und Benutzer-Wartung dürfen nicht durch Kinder ohne Beaufsichtigung durchgeführt werden.

Risiken im Umgang mit elektrischen Haushaltsgeräten

WARNUNG

Stromschlaggefahr!

Das Berühren spannungsführender Teile kann zu schweren Verletzungen oder zum Tod führen.

- Gerät nur in Innenräumen verwenden. Nicht in Feuchträumen oder im Regen betreiben.
- Gerät niemals Witterungseinflüssen (Regen etc.) aussetzen.
- Gerät nicht in Betrieb nehmen oder weiterbetreiben, wenn es
 - sichtbare Schäden aufweist, z. B. die Netzanschlussleitung defekt ist.
 - Rauch entwickelt oder verbrannt riecht.
 - ungewohnte Geräusche von sich gibt.

In diesen Fällen Netzstecker aus der Steckdose ziehen und Gerät reparieren lassen (siehe „Service“ auf Seite DE-17).

- Gerät nur an eine gut zugängliche Steckdose anschließen, damit Sie es im Störfall schnell vom Stromnetz trennen können.
- Gerät, Netzstecker und Netzanschlussleitung von offenem Feuer und heißen Flächen fernhalten.
- Netzanschlussleitung nicht knicken, klemmen oder mit dem Gerät über-

fahren. Die Folge kann ein Kabelbruch sein.

- Wenn die Netzanschlussleitung des Geräts beschädigt ist, muss sie durch den Hersteller, dessen Kundendienst oder eine qualifizierte Fachkraft ausgetauscht werden.
- Gerät nie unbeaufsichtigt lassen, wenn sich der Netzstecker in der Steckdose befindet.
- Netzstecker nie an der Netzanschlussleitung aus der Steckdose ziehen, immer den Netzstecker selbst anfassen.
- Beim Verbringen an einen anderen Ort das Gerät nicht an der Netzanschlussleitung ziehen.
- Im Fehlerfall sowie vor Reinigung und Wartung (z. B. Filter wechseln) den Netzstecker immer aus der Steckdose ziehen.
- Netzstecker und Bedienelemente niemals mit feuchten Händen anfassen.
- Gerät nicht in Feuchträumen (z. B. Badezimmer) betreiben.
- Gerät nicht in Räumen mit hohem Fett-/Ölanteil in der Luft (z. B. Küche) betreiben. Dies verringert die Lebensdauer des Filters und kann das Gerät beschädigen.
- Darauf achten, dass kein Wasser in das Gerät eindringt. Gerät niemals in Wasser tauchen.
- Darauf achten, dass keine Vasen oder andere mit Flüssigkeit gefüllten Gefäße auf dem Gerät oder in dessen Nähe stehen, damit keine Flüssigkeit in das Gehäuse gelangt. Falls doch Wasser oder andere Fremdkörper eingedrungen sind, sofort den Netzstecker aus der Steckdose ziehen und

unseren Service kontaktieren (siehe Seite DE-17).

- Netzstecker erst in die Steckdose stecken, wenn alle Teile des Geräts vollkommen trocken sind.
- Vor der Reinigung oder dem Wechsel des Filters Netzstecker aus der Steckdose ziehen.
- Eingriffe und Reparaturen am Gerät dürfen ausschließlich autorisierte Fachkräfte vornehmen, so wie unser Service (Seite DE-17). Eigenständige Reparaturen an dem Gerät können Sach- und Personenschäden verursachen, und die Haftungs- und Garantieansprüche verfallen. Niemals versuchen, das defekte – oder vermeintlich defekte – Gerät selbst zu reparieren.
- Bei Reparaturen dürfen ausschließlich Teile verwendet werden, die den ursprünglichen Gerätedaten entsprechen.

Risiken im Umgang mit dem Luftreiniger

Gesundheitsgefahr!

Unsachgemäßer Umgang mit dem Gerät kann die Gesundheit schädigen.

- Das Gerät nicht dazu verwenden, um giftige Gase (z. B. Kohlenmonoxid) zu entfernen.
- Das Gerät nicht in Räumen verwenden, in denen mit Pestiziden, Insektensprays etc. gearbeitet wird. Die chemischen Substanzen können sich sonst im Filter anreichern und gesundheitsgefährdende Konzentrationen erreichen.

- Den Filter nicht verbrennen, sondern im Hausmüll entsorgen. Das Verbrennen des Filters kann zu Gesundheitsschäden führen.

Verletzungsgefahr!

Unsachgemäßer Umgang mit dem Gerät kann zu Verletzungen führen.

- Netzanschlussleitung so legen, dass sie nicht zur Stolperfalle wird.

Brandgefahr!

Das Einsaugen von glühender Asche, brennenden Zigaretten etc. setzt den Filter in Brand.

- Glühende Asche, brennende Zigaretten oder Streichhölzer vom Gerät fernhalten.
- Luftein- und -auslass nicht blockieren. Das Gerät kann überhitzen und in Brand geraten.

Brand-/Explosionsgefahr!

- Gerät nicht in explosionsgefährdeter Umgebung betreiben.
- Keine entflammenden Substanzen auf das Gerät sprühen oder in der Nähe des Geräts versprühen.
- Wasser oder chemische Reiniger wie Alkohol nicht direkt auf das Gerät sprühen.

! HINWEIS

Beschädigungsgefahr!

Unsachgemäßer Umgang mit dem Gerät kann zu Sachschäden führen.

- Beim Auspacken keine spitzen Gegenstände verwenden.
- Niemals sich auf das Gerät setzen oder stellen.
- Gerät nur mit eingesetztem Original-Filter benutzen.
- Den Luftreiniger nie direkt neben eine Heizung oder einen Ofen stellen.
- Den Luftreiniger nie in direktes Sonnenlicht stellen.
- Den Filter nur trocken reinigen, nicht waschen.
- Zum Reinigen des Geräts und des Zubehörs keine scharfen Reiniger (Scheuermittel, Verdünnung) verwenden. Diese können die Oberfläche des Geräts angreifen.

Lieferumfang und Geräteübersicht

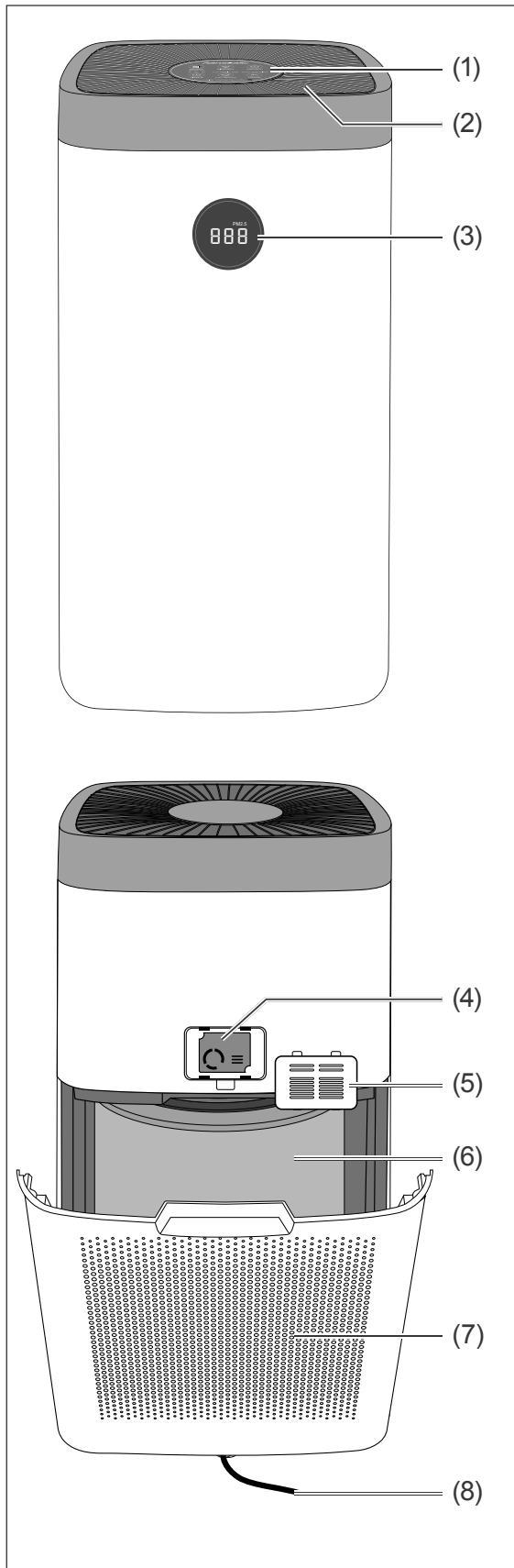

Lieferumfang

- Luftreiniger inkl. Filter
- Gebrauchsanleitung

Lieferung kontrollieren

! WARNUNG!

Stromschlaggefahr!

- Gerät nicht in Betrieb nehmen, wenn es einen sichtbaren Schaden aufweist.

1. Packen Sie das Gerät aus.
Verwenden Sie dabei keine scharfen oder spitzen Gegenstände. Entfernen Sie vorsichtig alle Verpackungsteile, Kunststoffprofile, Klebestreifen und Schaumpolster.
2. Prüfen Sie, ob die Lieferung vollständig ist.
3. Kontrollieren Sie, ob das Gerät Transportschäden aufweist.
4. Sollte die Lieferung unvollständig sein oder das Gerät einen Transportschaden aufweisen, nehmen Sie bitte Kontakt mit unserem Service auf (siehe „Service“ auf Seite DE-17).

i Sollten es Ihre räumlichen Verhältnisse zulassen, empfehlen wir Ihnen, die Verpackung zumindest während der Garantiezeit aufzubewahren. Sollte das Gerät zur Reparatur eingeschickt oder in eine der Reparatur-Aannahmestellen gebracht werden müssen, ist das Gerät nur in der Originalverpackung ausreichend geschützt.

Geräteübersicht

- (1) Bedienfeld
- (2) Luftauslassabdeckung
- (3) Display (zeigt die Feinstaubbelastung an)
- (4) PM2.5-Sensor
- (5) Filterhalterung mit PM2.5-Sensor-Filter
- (6) Filter
- (7) Filterabdeckung
- (8) Netzananschlussleitung

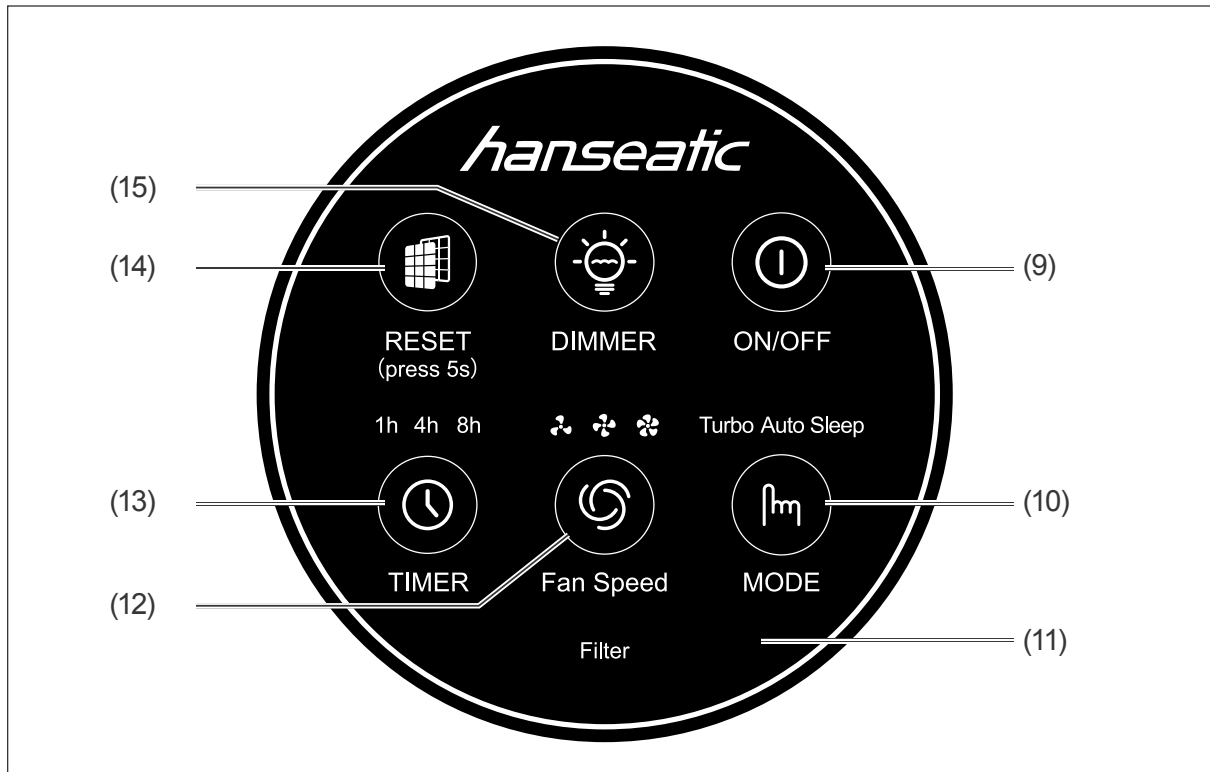

Bedienfeld

- (9) ON/OFF-Taste
Gerät ein- und ausschalten
- (10) Mode-Taste
Turbo: max. Luftdurchsatz
Auto: automatisch geregelter
Luftdurchsatz
Sleep: min. Luftdurchsatz
- (11) Anzeige zum Filterwechsel
- (12) Fan Speed: Gebläsestärke einstellen
- (13) Timer: Gerät schaltet nach 1, 4 oder 8 Stunden ab.
- (14) Reset: Anzeige zum Filterwechsel (11) löschen und Betriebsstundenzähler zurücksetzen.
- (15) Dimmer: Beleuchtung des Bedienfelds (1) und des Displays (3) ein- und ausschalten.

Inbetriebnahme

Geeigneter Standort

- Das Gerät ist für eine Raumgröße von maximal 60 cm² ausgelegt.
- Stellen Sie das Gerät auf dem ebenen Fußboden auf. Sorgen Sie dafür, dass es nicht schräg steht und nicht um- oder angestoßen werden kann. Anderenfalls kann es zu Fehlfunktionen kommen.
- Der Abstand zu den Wänden und nach oben sollte idealerweise mindestens 30 cm betragen.
- Das Gerät sollte einen Mindestabstand von 2 Metern zu Geräten haben, die elektromagnetische Welle ausstrahlen (z. B. Fernseh- und Radiogeräte, WLAN-Router, schnurlose Telefone etc.). Anderenfalls kann es zu Störungen kommen.
- Betreiben Sie das Gerät nicht in der Nähe von gasbetriebenen Vorrichtungen, Heizungen oder offenen Kaminen.
- Stellen Sie das Gerät nicht direkt unter einer Klimaanlage auf, damit kein Kondenswasser auf das Gerät tropfen kann.
- Betreiben Sie das Gerät nicht in Räumen mit starken Temperaturschwankungen, da diese zu Kondensation im Geräteinneren führen kann.

Voraussetzungen zur sicheren Verwendung

- Sie haben das Kapitel „Sicherheit“ ab Seite DE-4 gelesen.

Filterverpackung entfernen

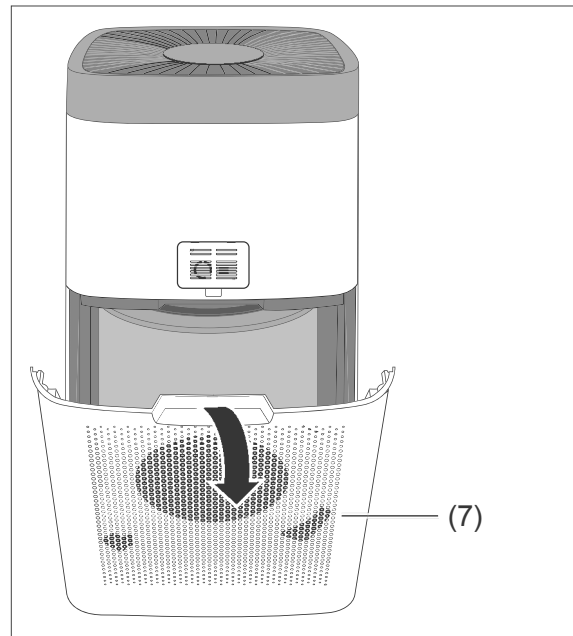

1. Öffnen Sie die Filterabdeckung (7) und nehmen Sie sie ab.

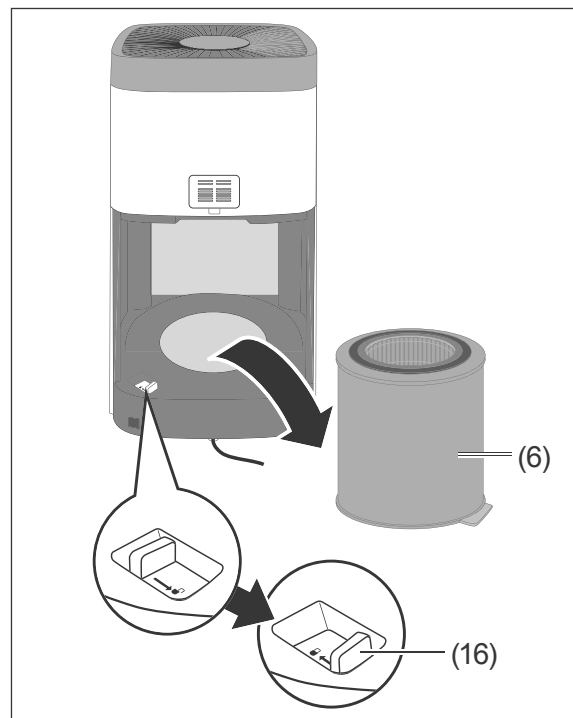

2. Schieben Sie den Schalter (16) nach vorne, um den Filter (6) zu entriegeln.
3. Nehmen Sie den Filter heraus.

4. Entfernen Sie die Verpackungsfolie vom Filter und setzen Sie den Filter wieder ein.

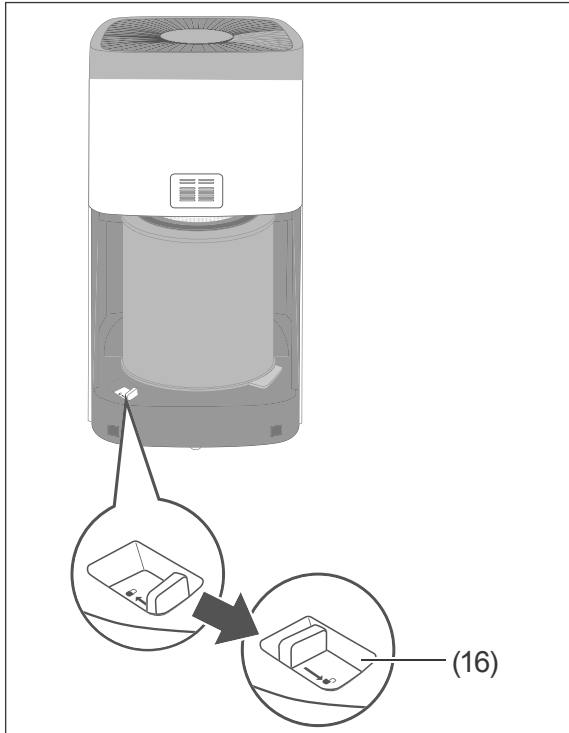

5. Schieben Sie den Schalter (16) zurück auf die hintere Position, um den Filter wieder zu verriegeln.

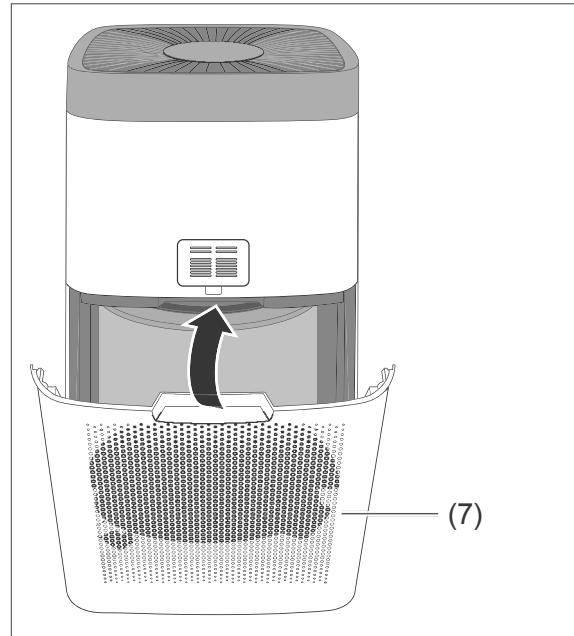

6. Setzen Sie die Filterabdeckung (7) unten ein und klappen Sie sie zu.

Bedienung

Die Anzeige der Feinstaubbelastung

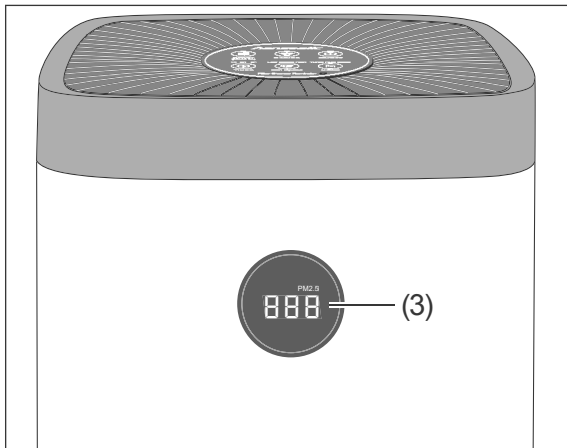

- Ihr Gerät misst die Belastung der Raumluft mit Feinstaubpartikeln mit einem Durchmesser kleiner als 2,5 Mikrometer (PM 2,5). Diese und größere Feinstaubpartikel werden von Ihrem Gerät aus der Luft herausgefiltert.
- Der Wert der Feinstaubbelastung wird im Display (3) angezeigt. Je nach Feinstaubmenge ändert sich die Farbe des Displays von Blau über Türkis, Grün, Gelb, Lila bis zu Rot. Die Farbe Blau steht für sehr gute, die Farbe Rot für sehr schlechte Luftqualität.

Das Bedienfeld

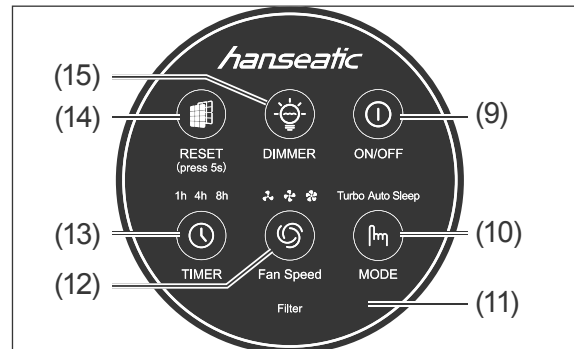

(9) ON/OFF:

- Mit dieser Taste schalten Sie das Gerät ein und aus. Nach dem Einschalten ertönt ein Signalton und im Display werden einmal alle Ziffern nacheinander eingeblendet. Danach wird der Wert der Feinstaubbelastung angezeigt.
- Zum Ausschalten die ON/OFF-Taste erneut drücken.

(10) Mode:

- Turbo: In diesem Modus ist die Filterwirkung am stärksten. Die Einstellung empfiehlt sich bei sehr schlechter Luft, z. B. in Raucherräumen. Der Lüfter arbeitet hier mit maximaler Umdrehung und ist dementsprechend recht laut.
- Auto: Bei dieser Einstellung wird die Filterwirkung entsprechend dem Grad der Luftverschmutzung automatisch eingestellt. Bei guter Raumluft ist das Gerät kaum zu hören, bei schlechter Raumluft läuft der Lüfter schneller und die Lautstärke nimmt zu.
- Sleep: Wählen Sie diese Einstellung, wenn das Gerät möglichst leise arbeiten soll, z. B. nachts.

(11) Filter Change Reminder:

- Wenn diese LED leuchtet, muss der Filter ausgetauscht werden. Im Kapitel „Filter wechseln“ auf Seite DE-13 ist der Vorgang beschrieben.

(12) Fan Speed:

- Mit dieser Taste können Sie drei weitere Lüftergeschwindigkeiten einstellen: Low, Middle und High.

 Insgesamt sind mithilfe der Tasten Mode (10) und Fan Speed (12) fünf verschiedene Lüftergeschwindigkeiten an dem Gerät einstellbar. Von der niedrigsten bis zur höchsten sind das: Sleep/Low/Middle/High/Turbo.

(13) Timer:

- Damit sich das Gerät nach einer gewissen Zeit selbst ausschaltet, können Sie die Timer-Funktion verwenden. Einstellbar sind 1, 4 oder 8 Stunden (1h, 4h, 8h).
- Drücken Sie die Timer-Taste (13) so oft, bis die gewünschte Zeit über der Taste angezeigt wird. Wenn keine Zeit angezeigt wird, ist die Timer-Funktion nicht aktiviert.

(14) Reset:

- Wird die Reset-Taste (14) 5 Sekunden lang gedrückt gehalten, erlischt die Filter-Change-Reminder-LED (11). Dies bedeutet aber nicht, dass dadurch die Zeit bis zum nächsten Filterwechsel zurückgesetzt wird. Wechseln Sie den Filter innerhalb von 2 Wochen, wenn die Filter-Change-Reminder-LED (11) leuchtet.

- Nachdem Sie einen neuen Filter eingesetzt haben, halten Sie diese Reset-Taste (14) so lange gedrückt, bis die Filter-Change-Reminder-LED (11) einmal aufblinkt. Die Zeit bis zum nächsten Filterwechsel wird dadurch zurückgesetzt.

(15) Dimmer:

- Mit dieser Taste können Sie die Beleuchtung des Displays (3) und des Bedienfelds (1) ein- und ausschalten. Das kann z. B. nachts sinnvoll sein, wenn Sie die Anzeige beim Einschlafen stört.

Pflege und Wartung

! WARNUNG

Stromschlaggefahr!

Das Berühren spannungsführender Teile kann zu schweren Verletzungen oder zum Tod führen.

- Vor jeder Reinigung des Geräts den Netzstecker aus der Steckdose ziehen.
- Darauf achten, dass kein Wasser in das Gerät eindringt.
- Gerät niemals in Wasser tauchen.
- Netzstecker erst in die Steckdose stecken, wenn alle Teile des Geräts vollkommen trocken sind.

! HINWEIS

Beschädigungsgefahr!

Unsachgemäßes Reinigen des Geräts kann die Oberfläche angreifen.

- Zum Reinigen des Geräts keine scharfen Reiniger (Scheuermittel, Verdünnung) verwenden.

Filter wechseln

Wenn die Filter-Change-Reminder-LED (11) leuchtet, muss der Filter (6) innerhalb von 2 Wochen durch einen neuen ersetzt werden.

Informationen zur Bestellung eines neuen Filters finden Sie im Kapitel „Service“ auf Seite DE-17.

So geht's

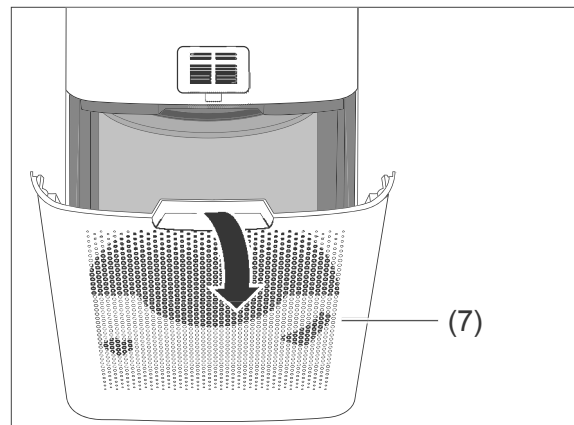

1. Öffnen Sie die Filterabdeckung (7) und nehmen Sie sie ab.

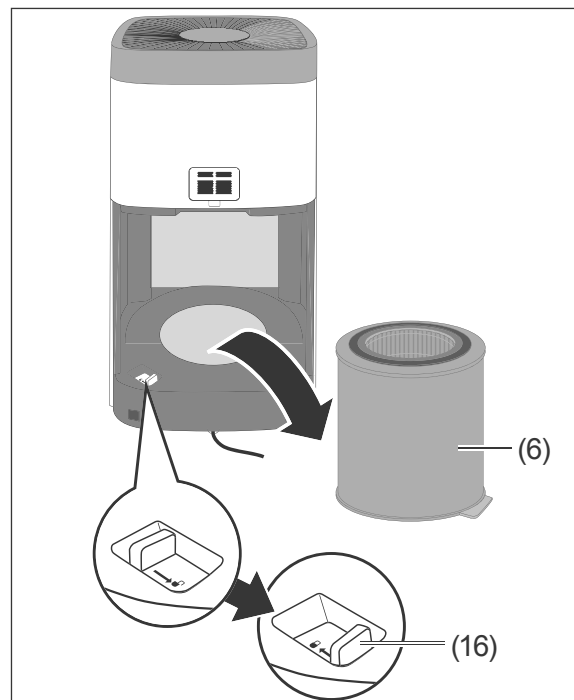

2. Schieben Sie den Schalter (16) nach vorne, um den Filter (6) zu entriegeln.

3. Nehmen Sie den Filter heraus.
4. Nehmen Sie den neuen Filter aus der Verpackungsfolie und setzen Sie ihn ein.

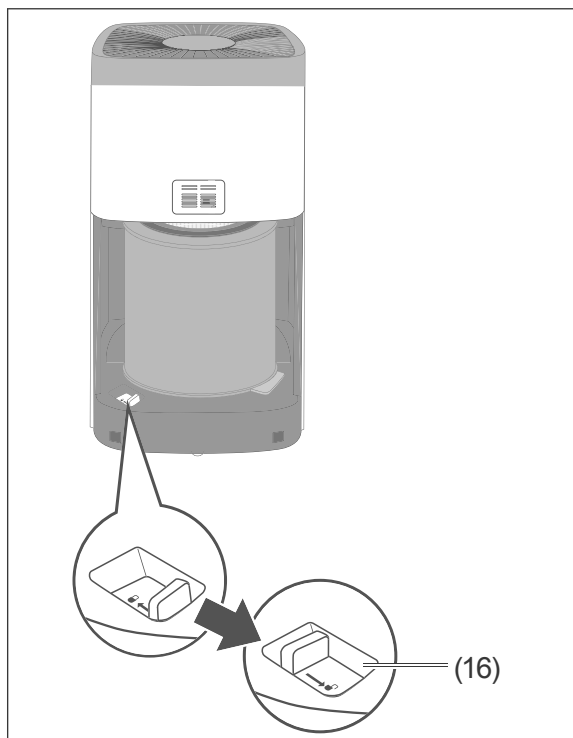

5. Schieben Sie den Schalter (16) zurück auf die hintere Position, um den Filter zu verriegeln.

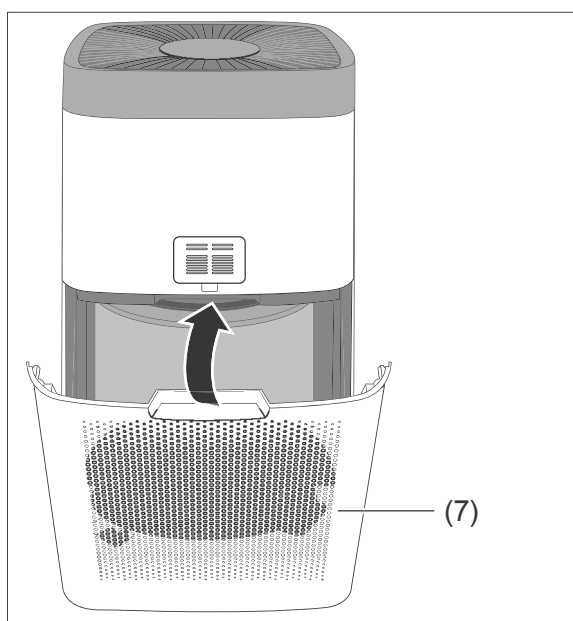

6. Setzen Sie die Filterabdeckung (7) unten ein und klappen Sie sie zu.

7. Halten Sie diese Reset-Taste (14) so lange gedrückt, bis die Filter-Change-Remin-der-LED (11) einmal aufblinkt. Die Zeit bis zum nächsten Filterwechsel wurde dadurch zurückgesetzt.
8. Entsorgen Sie den verbrauchten Filter im Hausmüll. Auf keinen Fall dürfen Sie ihn verbrennen. Waschen Sie sich nach dem Filterwechsel gründlich die Hände.

Filter reinigen

Um die Lebensdauer des Filters (6) zu verlängern, sollte er alle 2 Wochen gereinigt werden.

1. Nehmen Sie den Filter aus dem Gerät heraus und stellen Sie ihn auf einer alten Zeitung, einer Folie oder Ähnlichem ab.

Verwenden Sie zum Reinigen kein Wasser oder eine andere Flüssigkeit.

2. Fegen Sie den anhaftenden Staub mit einer weichen Bürste ab. Üben Sie dabei keinen hohen Druck aus, damit der Filter nicht beschädigt wird.
3. Setzen Sie den Filter anschließend wieder ein.

PM2.5-Sensor-Filter reinigen

Der PM2.5-Sensor-Filter (5) sollte ebenfalls regelmäßig gereinigt werden, damit eine exakte Feinstaubmessung gewährleistet bleibt.

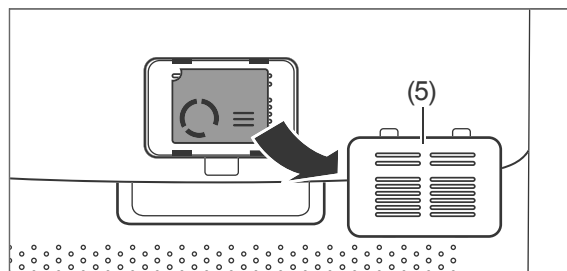

1. Hebeln Sie die Abdeckung mit dem PM2.5-Sensor-Filter heraus.

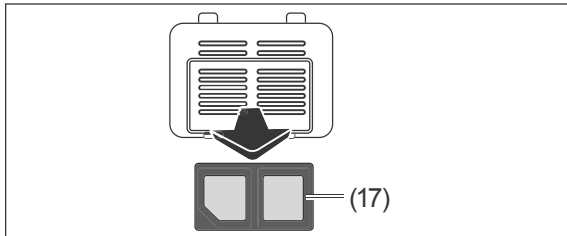

2. Nehmen Sie den PM2.5-Sensor-Filter (17) aus der Halterung.
3. Reinigen Sie den Sensor-Filter zunächst mit einer Bürste und anschließend unter fließendem Wasser.
4. Lassen Sie den Sensor-Filter vollständig trocknen. Setzen Sie ihn erst dann wieder ein.

Gehäuse reinigen

! HINWEIS

Beschädigungsgefahr!

Unsachgemäße Verwendung von Reinigern oder Reinigungsutensilien kann die Oberfläche zerkratzen oder chemisch angreifen.

- Keine lösemittelhaltigen, ätzenden und scheuernden Reinigungsmittel (z. B. Backofen- oder Grill-Spray) oder Reinigungsutensilien wie z. B. Topfschwämme oder Ähnliches verwenden.
- Zum Reinigen keine scharfen Reiniger (Scheuermittel, Verdünnung) verwenden.

1. Schalten Sie das Gerät aus und ziehen Sie den Netzstecker aus der Steckdose.
2. Wischen Sie die Geräteoberfläche mit einem leicht angefeuchteten Tuch ab. Verwenden Sie bei hartnäckigen Verschmutzungen etwas Spülmittel. Achten Sie darauf, dass keine Flüssigkeit in das Gerät gelangt.

3. Trocknen Sie alle Teile nach dem Reinigen gründlich ab.

Gerät lagern

Wenn Sie das Gerät längere Zeit nicht gebrauchen,

- ziehen Sie den Netzstecker aus der Steckdose,
- reinigen Sie das Gerät,
- lagern Sie das Gerät in einem sauberen, trockenen Raum, der möglichst wenig Temperaturschwankungen aufweist.

Fehlersuchtablelle

Bei allen elektrischen Geräten können Störungen auftreten. Dabei muss es sich nicht um einen Defekt am Gerät handeln. Prüfen Sie deshalb bitte anhand der Tabelle, ob Sie die Störung beseitigen können.

WARNUNG

Stromschlaggefahr bei unsachgemäßer Reparatur!

- Niemals versuchen, das defekte – oder vermeintlich defekte – Gerät selbst zu reparieren. Sie können sich und spätere Benutzer in Gefahr bringen. Nur autorisierte Fachkräfte dürfen diese Reparaturen ausführen.

Problem	Mögliche Ursache	Lösungen, Tipps
Gerät arbeitet nicht.	ON/OFF-Taste (9) nicht betätigt.	Gerät einschalten.
	Netzstecker sitzt lose.	Festen Sitz des Netzsteckers in der Steckdose kontrollieren.
	Steckdose defekt.	Gerät an einer anderen Steckdose ausprobieren.
		Sicherungen bzw. den Sicherungsautomaten kontrollieren.
	Motor defekt.	Kontaktieren Sie unseren Service (siehe „Service“ auf Seite DE-17).
Kein Reinigungseffekt, Gerüche werden nur unzureichend entfernt.	Gerät ist schlecht platziert oder der Luftaustausch wird behindert.	Anderen Standort suchen bzw. Hindernisse aus dem Weg räumen.
	Filter wurde längere Zeit nicht gereinigt/gewechselt.	Filter reinigen bzw. wechseln (siehe „Filter reinigen“ auf Seite DE-14 bzw. „Filter wechseln“ auf Seite DE-13)
	Der (neue) Filter befindet sich noch in der Verpackungsfolie.	Filter ausbauen und Verpackungsfolie entfernen. Filter dann wieder einsetzen (siehe „Filterverpackung entfernen“ auf Seite DE-9).
Die Feinstaubanzeige verändert sich nicht.	Das Gerät ist an einer Stelle aufgestellt, an der der Sensor die Luftqualität nur unzulänglich messen kann.	Anderen Standort wählen.
	Der PM2.5-Sensor-Filter (5) ist verschmutzt.	PM2.5-Sensor-Filter reinigen (siehe Seite DE-14).
Filter-Change-Reminder-LED (11) erlischt nach dem Filterwechsel nicht.	Die Fan-Speed-Taste (12) wurde nicht gedrückt gehalten.	Nach dem Filterwechsel die Fan-Speed-Taste (12) so lange gedrückt halten, bis die Filter-Change-Reminder-LED (11) erlischt.

Service

Bitte beachten!

Sie sind für den einwandfreien Zustand des Geräts und die fachgerechte Benutzung im Haushalt verantwortlich.

Durch Nichtbeachtung dieser Anleitung verursachte Schäden können nicht anerkannt werden.

Damit wir Ihnen schnell helfen können, nennen Sie uns bitte:

Gerätebezeichnung	Bestellnummer
hanseatic Luftreiniger HAP55055WKC	27130204

Wenn Sie einen neuen Filter benötigen, geben Sie bitte die folgende Bestellnummer an:

Zubehör	Bestellnummer
Ersatzfilter	74839947

Allgemeiner Service

Wenden Sie sich mit Fragen, Reklamationen und Zubehörobstimmung bitte an die Produktberatung Ihres Versandhauses.

Ersatzteile

Kunden in Deutschland

Wenden Sie sich bitte an die Firma **Hermes Fulfilment GmbH**:

Telefon: (057 32) 99 66 00

Montag–Donnerstag 8–15 Uhr, Freitag 8–14 Uhr

E-Mail: ersatzteilservice-eletrokleingeraete@hermes-ws.com

Kunden in Österreich

Wenden Sie sich bitte an das Kundencenter oder die Produktberatung Ihres Versandhauses.

Entsorgung und Abfallvermeidung

Verpackung



Unsere Verpackungen werden aus umweltfreundlichen, wiederverwertbaren Materialien hergestellt:

- Außenverpackung aus Pappe
- Formteile aus geschäumtem, FCKW-freiem Polystyrol (PS)
- Folien und Beutel aus Polyäthylen (PE)
- Spannbänder aus Polypropylen (PP)
- Auch Energiesparen schützt vor zu starker Erwärmung unserer Erde. Ihr neues Gerät verbraucht mit seiner umweltverträglichen Isolierung und seiner Technik wenig Energie.

Wenn Sie sich von der Verpackung trennen möchten, entsorgen Sie diese bitte umweltfreundlich.

Abfallvermeidung

Maßnahmen der Abfallvermeidung haben nach den Vorschriften der Richtlinie 2008/98/EG grundsätzlich Vorrang vor Maßnahmen der Abfallbewirtschaftung.

Als Maßnahmen der Abfallvermeidung kommen bei Elektro- und Elektronikgeräten insbesondere die Verlängerung ihrer Lebensdauer durch Reparatur defekter Geräte und die Veräußerung funktionstüchtiger gebrauchter Geräte anstelle ihrer Zuführung zur Entsorgung in Betracht.

Helfen Sie uns Abfall zu vermeiden, und wenden Sie sich an unseren Service.

Weitere Informationen enthält das Abfallvermeidungsprogramm des Bundes unter Beteiligung der Länder.

Elektro-Altgeräte umweltgerecht entsorgen



Elektrogeräte enthalten Schadstoffe und wertvolle Ressourcen.

Jeder Verbraucher ist deshalb gesetzlich verpflichtet, Elektro-Altgeräte an einer zugelassenen Sammel- oder Rücknahmestelle abzugeben. Dadurch werden sie einer umwelt- und ressourcenschonenden Verwertung zugeführt.

Sie können Elektro-Altgeräte kostenlos beim lokalen Wertstoff-/Recyclinghof abgeben.

Für weitere Informationen zu diesem Thema wenden Sie sich direkt an Ihren Händler.

Technische Daten

Hersteller	hanseatic
Gerätebezeichnung	Luftreiniger
Modell	HAP55055WKC
Schallleistungspegel (max.) in dB(A)	67
Leistung in W	55
Versorgungsspannung in V~, 50–60 Hz	220–240
Schutzklasse	II
Abmessungen (Höhe × Breite × Tiefe) in mm	625 × 305 × 310
Gewicht (zusammengebaut) in kg, ca.	9
Bestellnummer	27130204
Bestellnummer Ersatzfilter	74839947



Der PM2.5-Sensor dieses Geräts ist nicht für professionelle Messungen konzipiert. Der angezeigte Wert ist lediglich ein Referenzwert.

hanseatic

HAP55055WKC

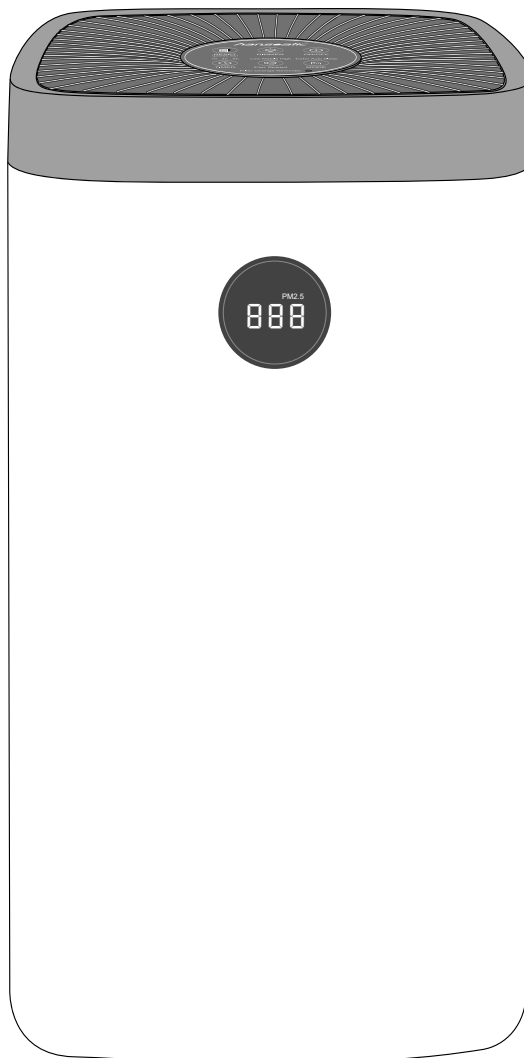

User manual

Air purifier

Manual/version:
2101-00595 EN 20211103
Article no.: 27130204
Reproduction, even of excerpts,
is not permitted!

Table of contents

Explanation of terms/symbols	EN-3
Safety	EN-3
Intended use	EN-3
Safety notices	EN-4
Package contents and product overview	EN-7
Package contents	EN-7
Product overview	EN-7
Control panel	EN-8
Getting started	EN-9
Suitable location	EN-9
Requirements for safe use	EN-9
Remove filter packing	EN-9
Operation	EN-11
The display of fine dust pollution	EN-11
The control panel	EN-11
Care and maintenance	EN-13
Changing the filter	EN-13
Cleaning the filter	EN-14
Cleaning the PM2.5 sensor filter	EN-15
Cleaning the housing	EN-15
Storing the appliance	EN-15
Troubleshooting table	EN-16
Service	EN-17
General customer service	EN-17
Spare parts	EN-17
Disposal and waste prevention	EN-18
Our contribution to the protection of the ozone layer	EN-18
Waste prevention	EN-18
Disposing of old electrical devices in an environmentally-friendly manner	EN-18
Technical specifications	EN-19



Read the important safety instructions carefully and keep these for future use. Please read through the safety instructions and user manual carefully before using the appliance. This is the only way you can use all the functions reliably and safely.

Be sure to also observe the national regulations in your country, which are valid in addition to the regulations specified in this user manual.

Keep all safety notices and instructions for future reference. Pass all safety notices and instructions on to the subsequent user of the product.

Explanation of terms/symbols

The following terms and symbols can be found in this user manual.

WARNING

This symbol indicates a hazard with a medium level of risk which, if not avoided, could result in death or serious injury.

CAUTION

This symbol indicates a hazard with a low level of risk which, if not avoided, could result in minor or moderate injury.

NOTICE

This symbol warns against possible damage to property.

 This symbol refers to useful additional information.

Safety

Intended use

The appliance is designed for purifying room air in rooms of up to 60 m². However, it is not a substitute for proper ventilation, regular vacuuming or using an extractor fan or ventilation while cooking.

It is designed for use in private households and is not designed for commercial use.

It is not suitable for use outdoors.

Persons who are unable to operate the appliance safely due to their physical, sensory or mental abilities or lack of knowledge must be supervised during use.

Do not make any technical changes to the appliance.

If the supply cord is damaged, it must be replaced by the manufacturer, its service agent or similarly qualified persons in order to avoid a hazard.

Use the appliance exclusively as described in this user manual. Any other use is deemed improper and may result in damage to property or even personal injury. The manufacturer accepts no liability for damage caused by improper use.

Safety notices

In this chapter you will find general safety notices which you must always observe for your own protection and that of third parties. Please also observe the warning notices in the individual chapters on operation, setup etc.

Risks to children

WARNING

Risk of suffocation!

Children can become entangled in the packaging film or swallow small parts and suffocate.

- Do not allow children to play with the packaging film.
- Prevent children from pulling small parts from the device or taking them out of the accessory bag and putting them in their mouths.

Risks for certain groups of people

WARNING

Danger to children and people with impaired physical, sensory or mental abilities!

- This appliance can be used by children aged from 8 years and above and persons with reduced physical, sensory or mental capabilities or lack of experience and knowledge if they have been given supervision or instruction concerning use of the appliance in a safe way and understand the hazards involved.
- Children shall not play with the appliance.
- Keep children less than 8 years of age away from the appliance unless they are under constant supervision.

- Cleaning and user maintenance shall not be made by children without supervision.

Risks in handling household electrical appliances

WARNING

Risk of electric shock!

Touching live parts may result in severe injury or death.

- Only use the appliance indoors. Do not use in wet rooms or in the rain.
- Never expose the appliance to effects of the weather (rain, etc.).
- Do not operate or continue to use the appliance, if it
 - shows visible signs of damage, for example, the supply cord is defective.
 - starts smoking or there is a smell of burning.
 - makes unfamiliar noises.

In this case, you should pull the mains plug out of the socket and have the appliance repaired (see “Service” on page EN-17).

- Connect the appliance only to an easily accessible socket, to allow you to disconnect it quickly from the mains in the event of a fault.
- Keep the appliance, mains plug and supply cord away from naked flames and hot surfaces.
- Do not kink, pinch or run over the supply cord with the appliance. This can result in the cable breaking.
- If the supply cord of the appliance is damaged, it must be replaced by the manufacturer, through the customer service department or by a qualified specialist.

- Never leave the appliance unattended while the mains plug is connected to the socket.
- Never pull the mains plug out of the socket by the supply cord, always hold the mains plug itself.
- When moving to another location, do not pull the appliance by the supply cord or plug.
- In the event of a fault, and before cleaning and maintenance (e.g. changing filter), always pull the mains plug out of the socket.
- Never touch the mains adapter or operating elements with wet hands.
- Do not operate the appliance in wet rooms (e.g. bathrooms).
- Do not operate the appliance in rooms with a high fat/oil content in the air (e.g. kitchen). This reduces the lifespan of the filter and can damage the appliance.
- Ensure that no water seeps into the appliance. Never immerse the appliance in water.
- Make sure that no vases or other containers filled with liquid are placed on or near the appliance in order to prevent liquid from entering the housing. If water or other foreign bodies do get in, immediately disconnect the mains plug from the socket and contact our service department (see page EN-17).
- Only insert the mains plug into the socket if all appliance components are completely dry.
- Disconnect the power plug from the socket before cleaning or changing the filter.

- Investigations and repairs to the appliance may only be carried out by authorised specialists, such as our service department (page EN-17). Unauthorised repairs to the appliance can cause property damage and personal injury, and invalidate liability and warranty claims. Never try to repair a defective or suspected defective appliance yourself.
- Only parts corresponding to the original appliance specifications may be used for repairs.

Risks when handling the air purifier

Health risk!

Improper handling of the appliance can be harmful to health.

- Do not use the appliance to remove toxic gases (e.g. carbon monoxide).
- Do not use the appliance in spaces where pesticides, insect sprays, etc. are used. The chemical substances could accumulate in the filter and reach concentrations that are hazardous to health.
- Do not dispose of the filter by burning it, but rather throw it away with household waste. Burning the filter can be harmful to health.

Risk of injury!

Improper handling of the appliance may result in injury.

- Lay out the supply cord in such a way that it does not become a trip hazard.

Fire hazard!

Vacuuming glowing ash, burning cigarettes, etc. will set the filter on fire.

- Keep glowing ashes, burning cigarettes or matches away from the appliance.
- Do not block the air inlet or outlet. The appliance may overheat and catch fire.

Fire/explosion hazard!

- Never use the appliance in explosive environments.
- Do not spray flammable substances on or near the appliance.
- Do not spray water or chemical cleaners such as alcohol directly onto the appliance.

! NOTICE**Risk of damage!**

Improper handling of the appliance can lead to property damage.

- Do not use sharp objects to unpack the appliance.
- Never sit or stand on the appliance.
- Only use the appliance with the original filter.
- Never place the air purifier directly next to a heater or oven.
- Never place the air purifier in direct sunlight.
- Only clean the filter dry; do not wash it.
- Do not use any abrasive cleaners (scouring or thinning agents) to clean the appliance and accessories. They could damage the surface of the appliance.

Package contents and product overview

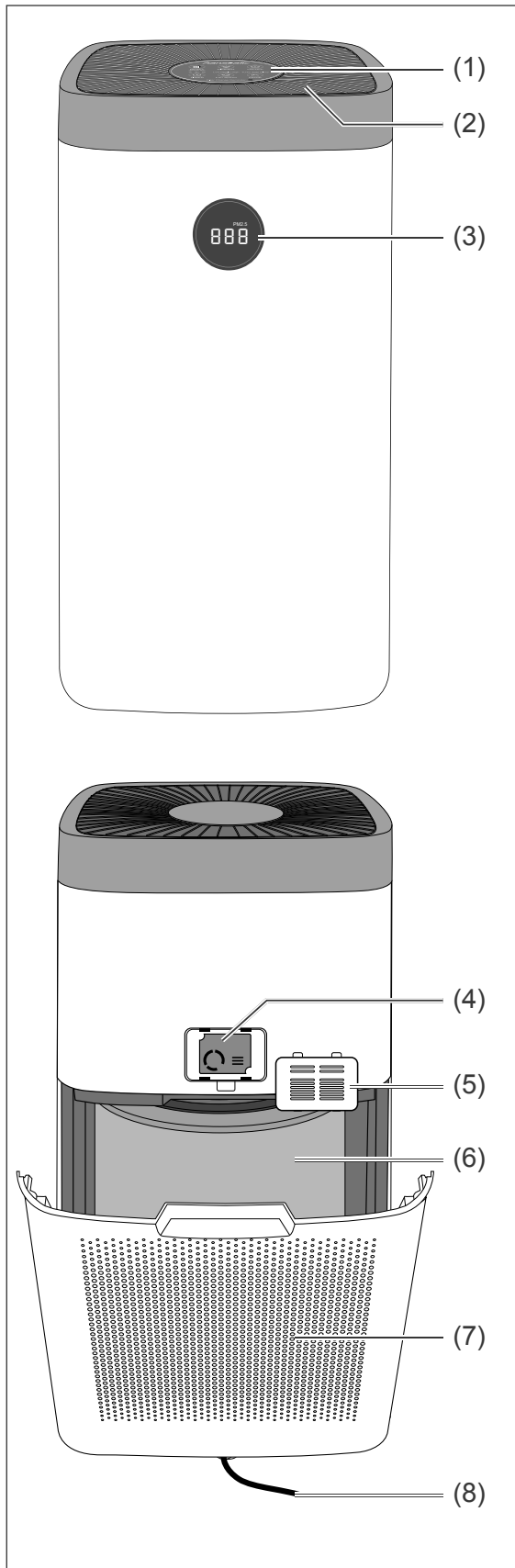

Package contents

- Air purifier incl. filter
- User manual

Check the delivery

! WARNING!

Risk of electric shock!

- Do not operate the appliance if it has visible damage.

1. Unpack the appliance.
Do not use sharp or pointed objects to do this. Carefully remove all parts of the packaging, plastic profiles, tape and foam padding.
2. Check that the delivery is complete.
3. Check whether the appliance was damaged during transit.
4. If the delivery is incomplete or the appliance has been damaged during transit, please contact our service department (see “Service” on page EN-17).

i If you have sufficient space, we recommend keeping the packaging at least during the warranty period. If the appliance has to be sent in for repair or brought to one of the repair service points, the appliance will only be adequately protected in the original packaging.

Product overview

- (1) Control panel
- (2) Air outlet cover
- (3) Display (shows the fine dust pollution)
- (4) PM 2.5 sensor
- (5) Filter holder with PM2.5 sensor filter
- (6) Filter
- (7) Filter cover
- (8) Supply cord

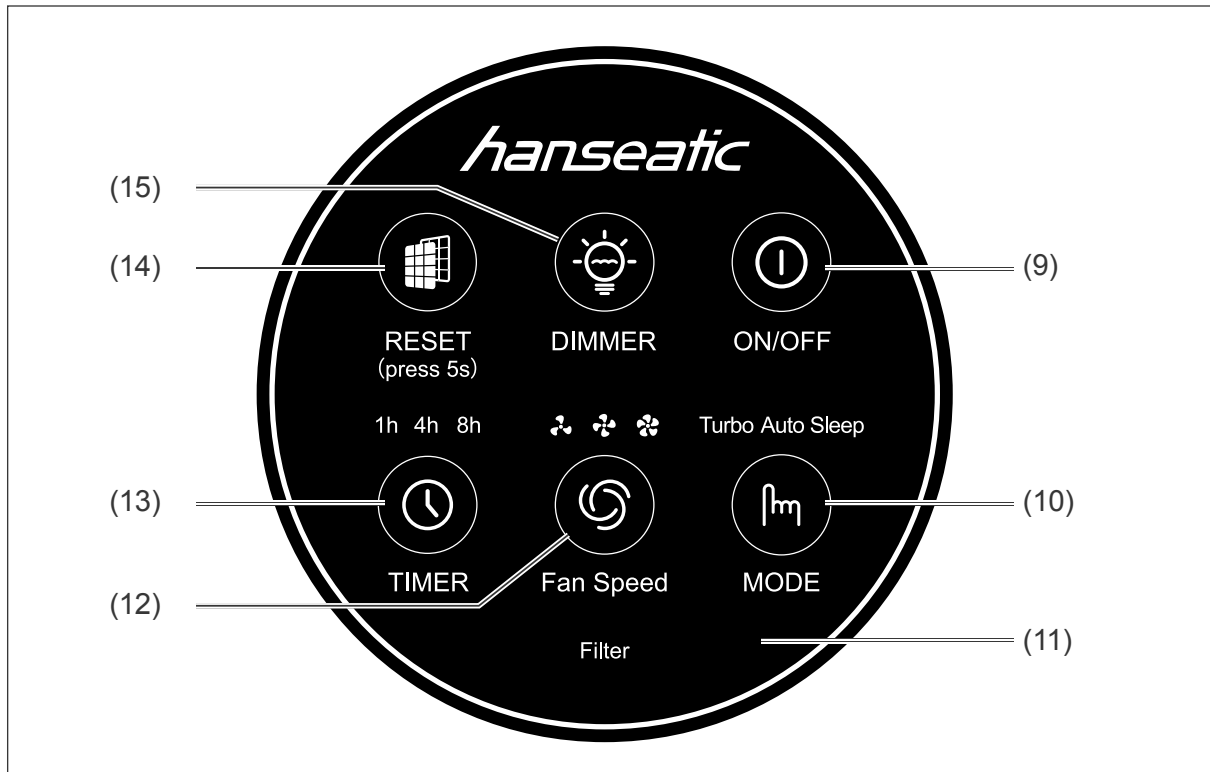

Control panel

- (9) ON/OFF button
Switching the appliance on and off
- (10) Mode button
Turbo: max. air flow
Auto: automatically controlled air flow
Sleep: min. air flow
- (11) Filter change Reminder
- (12) Fan Speed: Adjusting the fan speed
- (13) Timer: Appliance switches off after 1, 4 or 8 hours.
- (14) Reset: Deleting the filter change display (11) and resetting the operating hours counter.
- (15) Dimmer: Switching the illumination of the control panel (1) and the display (3) on and off.

Getting started

Suitable location

- The appliance is designed for a maximum space size of 60 cm².
- Place the appliance on a level floor. Make sure that it is not at an angle and cannot be knocked over or against. Failure to do so may result in errors.
- Distance from the walls and above should ideally be at least 30 cm.
- The appliance should be at least 2 metres away from appliances that emit electromagnetic waves (e.g. TV and radio sets, Wi-Fi routers, cordless telephones, etc.). Otherwise, there may be interference.
- Do not operate the appliance near gas-powered appliances, heaters or open fires.
- Do not place the appliance directly under air conditioning units in order to prevent condensation from dripping onto the appliance.
- Do not operate the appliance in rooms with large temperature fluctuations, as this can lead to condensation inside the appliance.

Requirements for safe use

- You have read the chapter “Safety” from page EN-4.

Remove filter packing

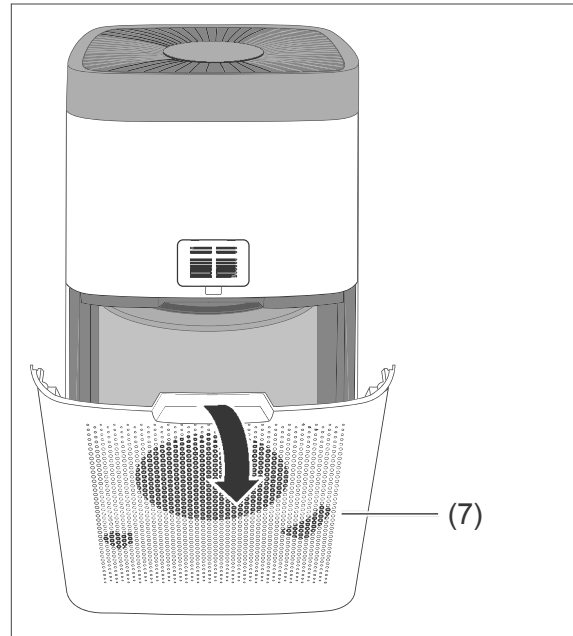

1. Open the filter cover (7) and take it out.

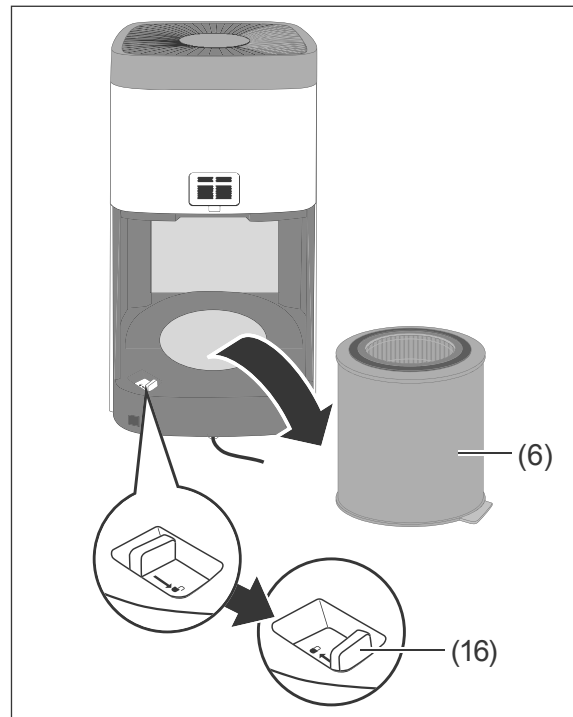

2. Slide the switch (16) forwards to unlock the filter (6).
3. Take the filter out.

4. Remove the packaging film from the filter and replace the filter.

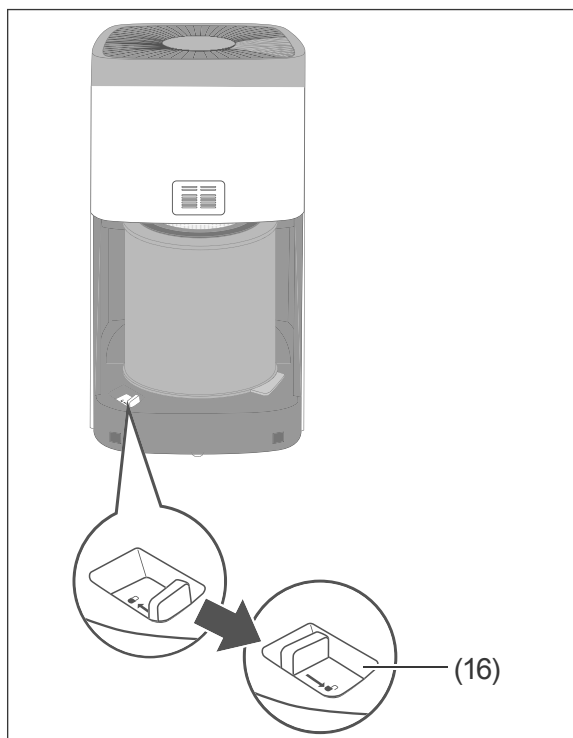

5. Slide the switch (16) back to the rear position to lock the filter again.

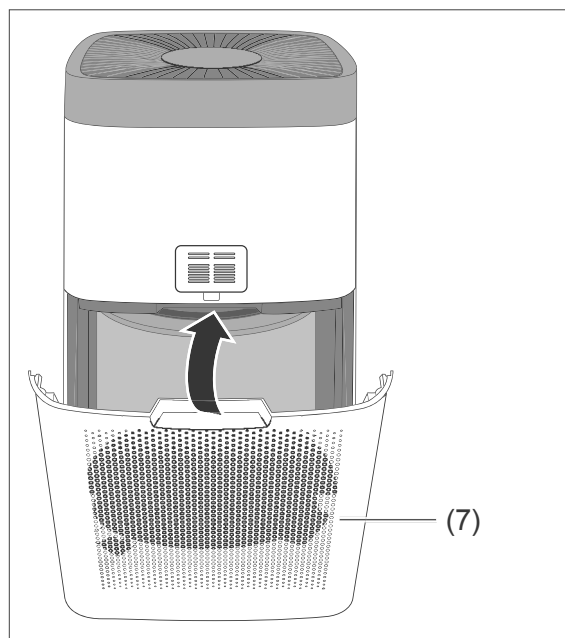

6. Insert the filter cover (7) at the bottom and fold it closed.

Operation

The display of fine dust pollution

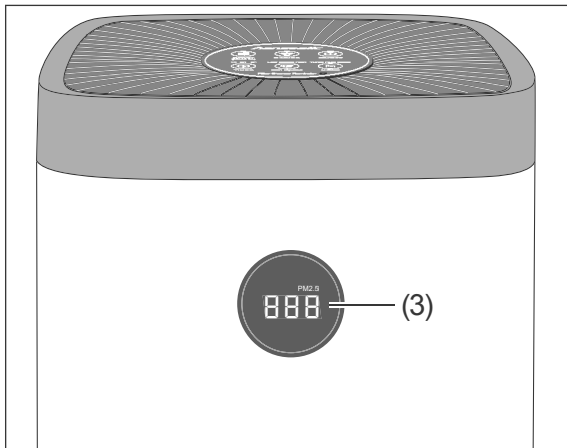

- Your appliance measures the levels of fine dust particles smaller than 2.5 micrometres in diameter (PM 2.5) in the indoor air. These and larger fine dust particles are filtered out of the air by the appliance.
- The level of fine dust is shown in the display (3). The colour of the display changes from blue to turquoise, green, yellow, purple and red depending on the amount of fine dust. Blue stands for very good air quality, red for very poor air quality.

The control panel

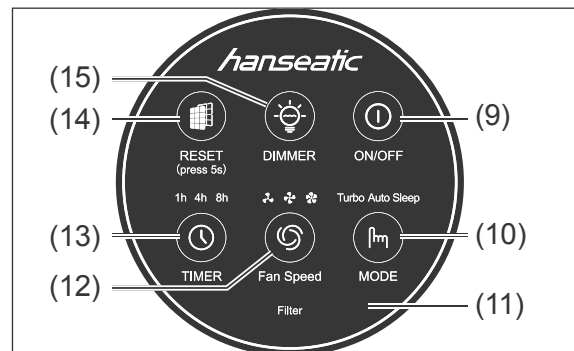

(9) ON/OFF:

- This button switches the appliance on and off. After switching on, a signal tone sounds and all digits are shown in sequence on the display. The fine dust pollution value is then displayed.
- To switch off, press the ON/OFF button again.

(10) Mode:

- Turbo: The filter effect is strongest in this mode. This setting is recommended for very bad air, e.g. in smoking areas. The fan runs at maximum speed here so it is quite loud.
- Auto: This setting automatically adjusts the filter effect according to the degree of air pollution. When the room air is good, the appliance is barely audible; when the room air is bad, the fan runs faster and the volume increases.
- Sleep: Select this setting if you want the appliance to operate as quietly as possible, e.g. at night.

(11) Filter Change Reminder:

- If this LED lights up, the filter must be replaced. The process is described in chapter "Changing the filter" on page EN-13.

(12) Fan Speed:

- This button allows you to set three additional fan speeds: Low, Middle and High.

i In total, five different fan speeds can be set on the appliance using the Mode (10) and Fan Speed (12) buttons. From lowest to highest, these are: Sleep/Low/Middle/High/Turbo.

(13) Timer:

- You can use the timer function to make the appliance switch itself off after a certain time. You can choose 1, 4 or 8 hours (1h, 4h, 8h).
- Press the Timer button (13) as often as required until the desired time is displayed above the button. If no time is displayed, the Timer function is not active.

(14) Reset:

- If the Reset button (14) is held down for 5 seconds, the Filter Change Reminder LED (11) goes out. However, this does not mean that the time until the next filter change is reset. Change the filter within 2 weeks from when the Filter Change Reminder LED (11) lights up.
- After you have inserted a new filter, hold down the Reset button (14) until the Filter Change Reminder LED (11) flashes once. This will reset the time until the next filter change.

(15) Dimmer:

- This button is used to switch the display (3) and control panel (1) illumination on and off. This can be useful at night, for example, if the display is bothering you when you are trying to sleep.

Care and maintenance

WARNING

Risk of electric shock!

Touching live parts may result in severe injury or death.

- Before cleaning the appliance, pull the mains plug out of the socket.
- Ensure that no water seeps into the appliance.
- Never immerse the appliance in water.
- Only insert the mains plug into the socket if all appliance components are completely dry.

NOTICE

Risk of damage!

Improper cleaning of the appliance can impair the surface.

- Do not use any abrasive cleaners (scouring or thinning agents) to clean the appliance.

Changing the filter

When the Filter Change Reminder LED (11) lights up, the filter (6) must be replaced with a new one within two weeks.

You can find information about ordering a new filter in chapter "Service" on page EN-17.

Here's how

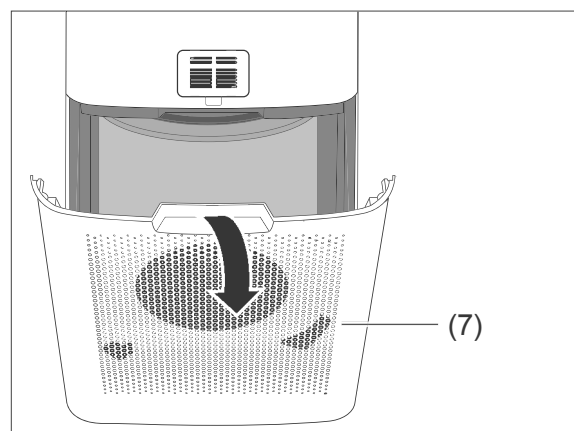

1. Open the filter cover (7) and take it out.

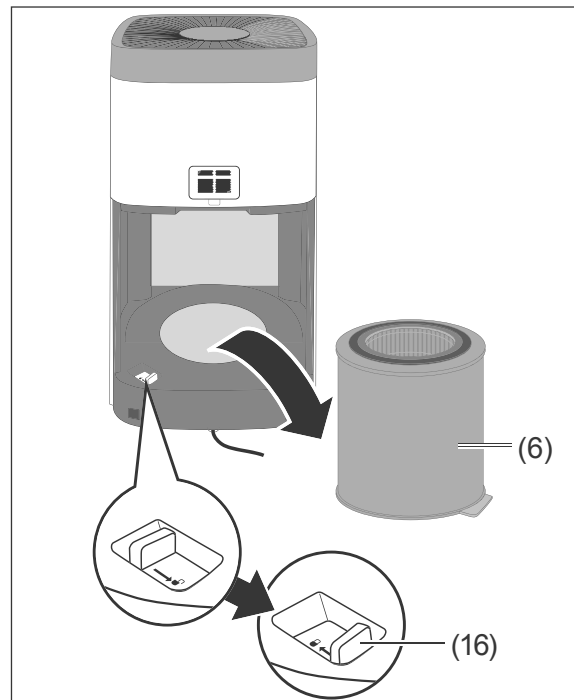

2. Slide the switch (16) forwards to unlock the filter (6).

3. Take the filter out.

4. Take the new filter out of the packaging film and insert it.

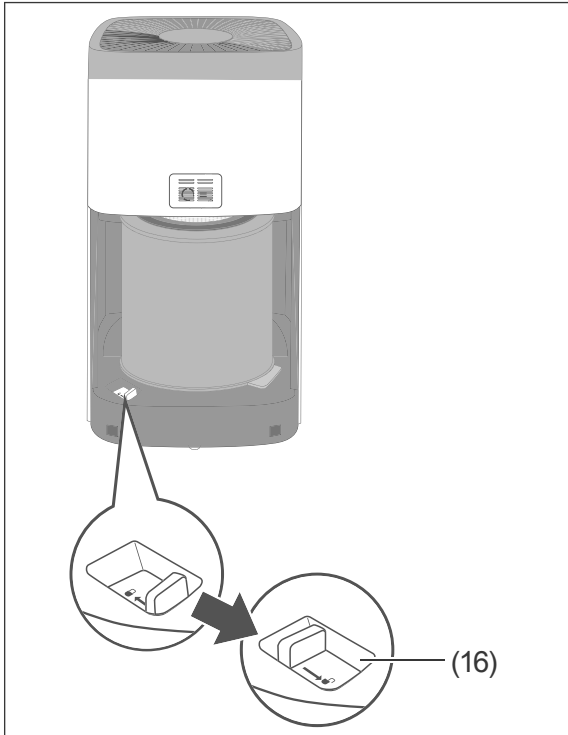

5. Slide the switch (16) back to the rear position to lock the filter.

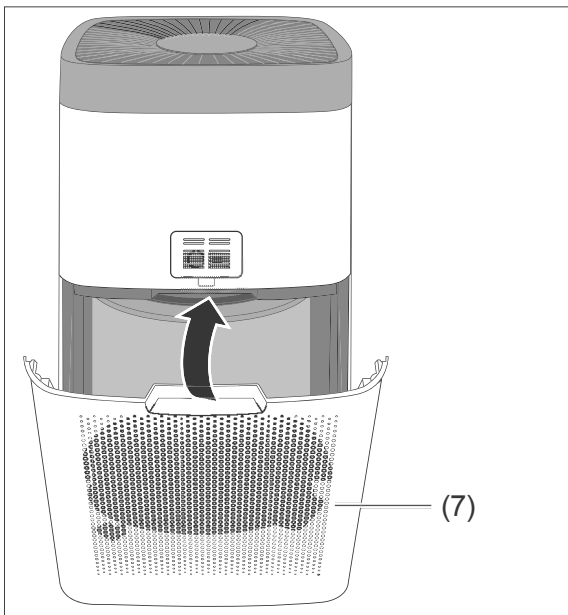

6. Insert the filter cover (7) at the bottom and fold it closed.

7. Hold down the Reset button (14) until the Filter Change Reminder LED (11) flashes once.
This will reset the time until the next filter change.
8. Dispose of the used filter with household waste. You must not burn it under any circumstances. Wash your hands thoroughly after changing the filter.

Cleaning the filter

To extend the service life of the filter (6), it should be cleaned every 2 weeks.

1. Remove the filter from the appliance and place it on an old newspaper, sheeting or similar.
Do not use water or any other liquid to clean.
2. Sweep off any dust that has stuck to the appliance with a soft brush. Do not apply high pressure so that the filter is not damaged.
3. Then replace the filter.

Cleaning the PM2.5 sensor filter

The PM2.5 sensor filter (5) should also be cleaned regularly to guarantee accurate fine dust measurement.

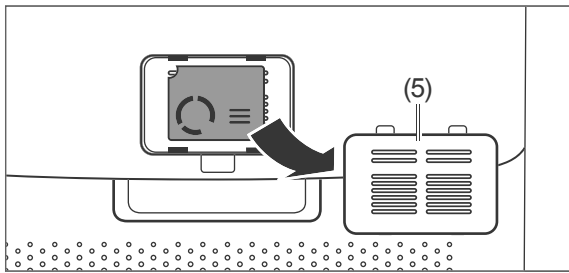

1. Lever out the cover with the PM2.5 sensor filter.

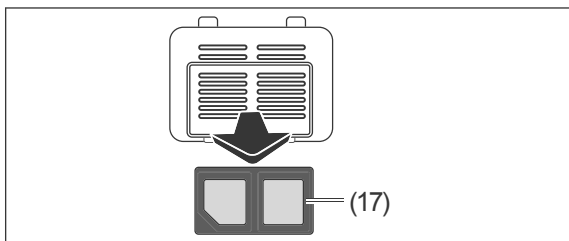

2. Take the PM2.5 sensor filter (17) out of the holder.
3. Clean the sensor filter first with a brush and then under running water.
4. Allow the sensor filter to dry out completely. Only reinsert it when it is completely dry.

Cleaning the housing

! NOTICE

Risk of damage!

Improper use of cleaning products or cleaning utensils can scratch the surfaces or cause chemical damage.

- Do not use any solvent-based, abrasive or scouring cleaners (e.g. oven or grill spray) or cleaning utensils such as scouring pads or similar.
- Do not use abrasive cleansers (scouring agents or thinning agents) to clean the appliance.

1. Switch off the appliance and take the mains plug out of the socket.
2. Wipe the appliance surface off with a lightly moistened cloth. Use a small amount of washing-up liquid for stubborn soiling. Make sure that no liquid gets into the appliance.
3. Thoroughly dry all parts after cleaning.

Storing the appliance

If the appliance will not be used for a long time,

- disconnect the mains plug from the socket,
- clean the appliance,
- store the appliance in a clean, dry room, where the temperature fluctuates as little as possible.

Troubleshooting table

Malfunctions can occur in all electrical appliances. This does not necessarily mean there is a defect in the appliance. For this reason, please check the tables to see if you can correct the malfunction.

WARNING

Risk of electric shock in case of improper repair!

- Never try to repair a defective or suspected defective appliance yourself. You can put your own and future users' lives in danger. Only authorised specialists are allowed to carry out this repair work.

Problem	Possible cause	Solutions, tips
Appliance is not working.	ON/OFF button (9) not pressed.	Switch the appliance on.
	Mains plug is loose.	Check that the mains plug is firmly inserted into the socket.
	The socket is defective.	Try the appliance with a different socket. Check fuses and/or circuit breakers.
	The motor is defective.	Contact our service department (see "Service" on page EN-17).
No purification effect, odours are not adequately removed.	Appliance is poorly positioned or air exchange is obstructed.	Find another location or remove obstacles.
	Filter has not been cleaned/replaced for a long time.	Clean filter or change (see "Cleaning the filter" on page EN-14 or "Changing the filter" on page EN-13)
	The (new) filter is still in the packaging film.	Remove the filter and remove the packaging film. Then insert the filter again (see "Remove filter packing" on page EN-9).
The fine dust display does not change.	The appliance is placed in a position where the sensor cannot adequately measure the air quality.	Select another location.
	The PM2.5 sensor filter (5) is dirty.	Clean the PM2.5 sensor filter (see page EN-15).
The Filter Change Reminder LED (11) does not go out after changing the filter.	The Fan Speed button (12) was not held down.	After changing the filter, hold down the Fan Speed button (12) until the Filter Change Reminder LED (11) goes out.

Service

Please note!

You are responsible for the condition of the appliance and its proper use in the household.

Damage resulting from non-compliance with this manual cannot be recognised.

In order for us to help you quickly, please tell us:

Name of appliance	Order number
hanseatic Air purifier HAP55055WKC	27130204

If you need a new filter, please quote the following order number:

Accessories	Order number
Replacement filter	74839947

General customer service

Please contact your mail order company's product advice centre if you have questions, complaints or accessory orders.

Spare parts

Customers in Germany

Please contact the company **Hermes Fulfilment GmbH**:

Phone: +49 (0)57 32 99 66 00

Monday–Thursday 8 a.m.–3 p.m., Friday 8 a.m.–2 p.m.

Email: ersatzteilservice-eletrokleingeraete@hermes-ws.com

Customers in Austria

Please contact your mail order company's customer service centre or product advice centre.

Disposal and waste prevention

Our contribution to the protection of the ozone layer



Our packaging is made of environmentally friendly, recyclable materials:

- Outer packaging made of cardboard
- Moulded parts made of foamed, CFC-free polystyrene (PS)
- Films and bags made of polyethylene (PE)
- Tension bands made of polypropylene (PP)
- Saving energy also protects against excessive global warming. Your new appliance uses little energy due to its environmentally friendly insulation and technology.

If you would like to dispose of the packaging, please dispose of it in an environmentally friendly way.

Waste prevention

According to the provisions of Directive 2008/98/EC, waste prevention measures always take priority over waste management.

For electrical and electronic devices, waste prevention measures include extending the lifespan of defective devices through repair and reselling used working appliances instead of disposing of them.

Please help us reduce waste and contact our Service department if your product is faulty.

More information can be found in the brochure 'Waste Prevention Programme - of the German Government with the Involvement of the Federal Länder'.

Disposing of old electrical devices in an environmentally-friendly manner



Electrical appliances contain harmful substances as well as valuable resources.

Every consumer is therefore required by law to dispose of old electrical appliances at an authorised collection or return point. They will thus be made available for environmentally-sound, resource-saving recycling.

You can dispose of old electrical appliances free of charge at your local recycling centre.

Please contact your dealer directly for more information about this topic.

Technical specifications

Manufacturer	hanseatic
Name of appliance	Air purifier
Model	HAP55055WKC
Sound power level (max.) in dB(A)	67
Output in W	55
Supply voltage in V~, 50–60 Hz	220-240
Protection class	II
Dimensions (height x width x depth) in mm	625 × 305 × 310
Weight (assembled) in kg, approx.	9
Order number	27130204
Replacement filter order number	74839947



The PM2.5 sensor of this appliance is not designed for professional measurements. The displayed value is for reference only.
