

HKS 8548A2

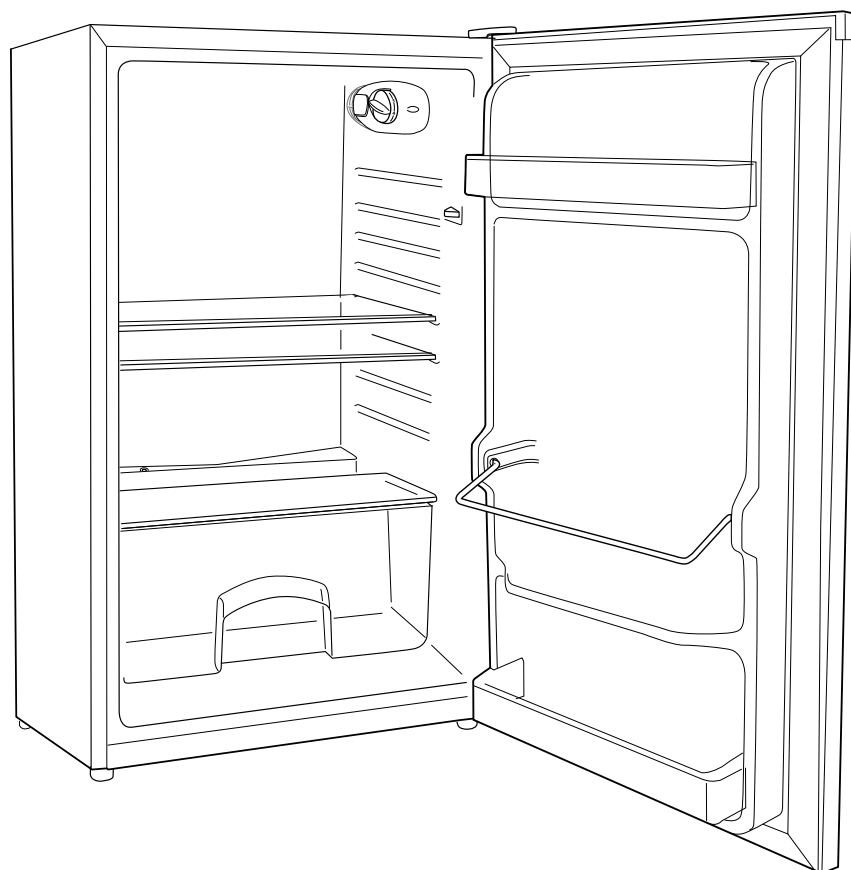

**hanseat**

## Gebrauchsanleitung

## Kühlschrank



Anleitung/Version:  
197756 DE 20190902  
Bestell-Nr.: 4894 7326  
Nachdruck, auch auszugs-  
weise, nicht gestattet!

# Inhaltsverzeichnis

Lieferung . . . . .	DE-3	Fehlersuchtablette . . . . .	DE-19
Lieferumfang . . . . .	DE-3	Umweltschutz . . . . .	DE-20
Lieferung kontrollieren . . . . .	DE-3	Gerät entsorgen . . . . .	DE-20
Verpackungstipps . . . . .	DE-3	Unser Beitrag zum Schutz der	
Geräteteile / Bedienelemente . . . . .	DE-4	Ozonschicht . . . . .	DE-20
Sicherheit . . . . .	DE-5	Service . . . . .	DE-21
Bestimmungsgemäßer Gebrauch . . . . .	DE-5	Beratung, Bestellung und Reklamation .	DE-21
Begriffserklärung . . . . .	DE-5	Reparaturen und Ersatzteile . . . . .	DE-21
Symbolerklärung . . . . .	DE-5	Produktdatenblatt nach	
Sicherheitshinweise . . . . .	DE-5	VO (EU) Nr. 1060/2010 . . . . .	DE-22
Bedienung . . . . .	DE-9	Technische Daten . . . . .	DE-23
Voraussetzungen . . . . .	DE-9		
Ein- und ausschalten . . . . .	DE-9		
Temperatur regeln . . . . .	DE-9		
Kühlen . . . . .	DE-10		
Lebensmittel richtig lagern . . . . .	DE-10		
Qualität erhalten . . . . .	DE-11		
Energie sparen . . . . .	DE-11		
Glasablagen umsetzen . . . . .	DE-11		
Türablagen herausnehmen . . . . .	DE-11		
Pflege und Wartung . . . . .	DE-12		
Türdichtungen kontrollieren und			
reinigen . . . . .	DE-12		
Außenwände reinigen . . . . .	DE-12		
Kühlbereich abtauen . . . . .	DE-12		
Kühlbereich reinigen . . . . .	DE-13		
Glühlampe wechseln . . . . .	DE-13		
Inbetriebnahme . . . . .	DE-14		
Transportieren und Auspacken . . . . .	DE-14		
Der geeignete Standort . . . . .	DE-14		
Gerät aufstellen und ausrichten . . . . .	DE-15		
Türanschlag wechseln . . . . .	DE-16		
Grundreinigung . . . . .	DE-18		
Gerät anschließen . . . . .	DE-18		



Informationen zur Installation und Inbetriebnahme finden Sie ab Seite DE-14.



Bevor Sie das Gerät benutzen, lesen Sie bitte zuerst die Sicherheitshinweise und die Gebrauchsanleitung aufmerksam durch. Nur so können Sie alle Funktionen sicher und zuverlässig nutzen. Beachten Sie unbedingt auch die nationalen Vorschriften in Ihrem Land, die zusätzlich zu den in dieser Anleitung genannten Vorschriften gültig sind.

Bewahren Sie alle Sicherheitshinweise und Anweisungen für die Zukunft auf. Geben Sie alle Sicherheitshinweise und Anweisungen an den nachfolgenden Verwender des Produkts weiter.

## Lieferung

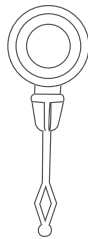
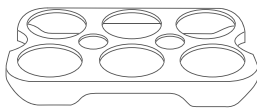
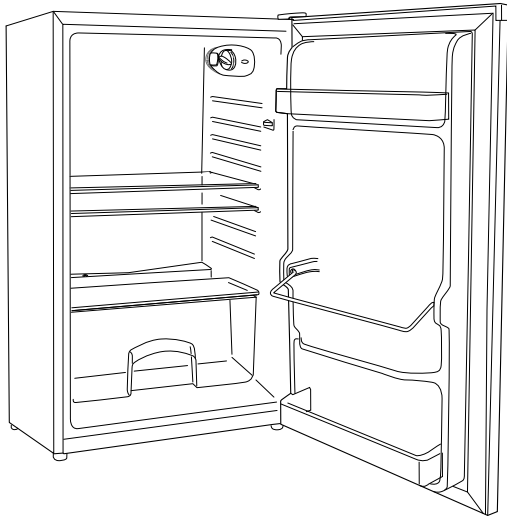

### Lieferumfang

- Kühlschrank
- Eierablage, 6-fach
- Reinigungstäbchen
- Gebrauchsanleitung

### Lieferung kontrollieren

1. Transportieren Sie das Gerät an einen geeigneten Standort und packen Sie es aus (s. Kapitel „Inbetriebnahme“ auf Seite DE-14).
2. Prüfen Sie, ob die Lieferung vollständig ist.
3. Kontrollieren Sie, ob das Gerät Transportschäden aufweist.
4. Sollte die Lieferung unvollständig sein oder das Gerät einen Transportschaden aufweisen, nehmen Sie bitte Kontakt mit unserem Service auf (siehe „Service“ auf Seite DE-21).

#### **! WARNUNG!**

Gerät nicht in Betrieb nehmen, wenn es einen sichtbaren Schaden aufweist.

### Verpackungstipps



Sollten es Ihre räumlichen Verhältnisse zulassen, empfehlen wir Ihnen, die Verpackung zumindest während der Garantiezeit aufzubewahren. Sollte das Gerät zur Reparatur eingeschickt werden müssen, ist es nur in der Originalverpackung ausreichend geschützt.

Wenn Sie sich von der Verpackung trennen möchten, entsorgen Sie diese bitte umweltfreundlich.

## Geräteteile / Bedienelemente

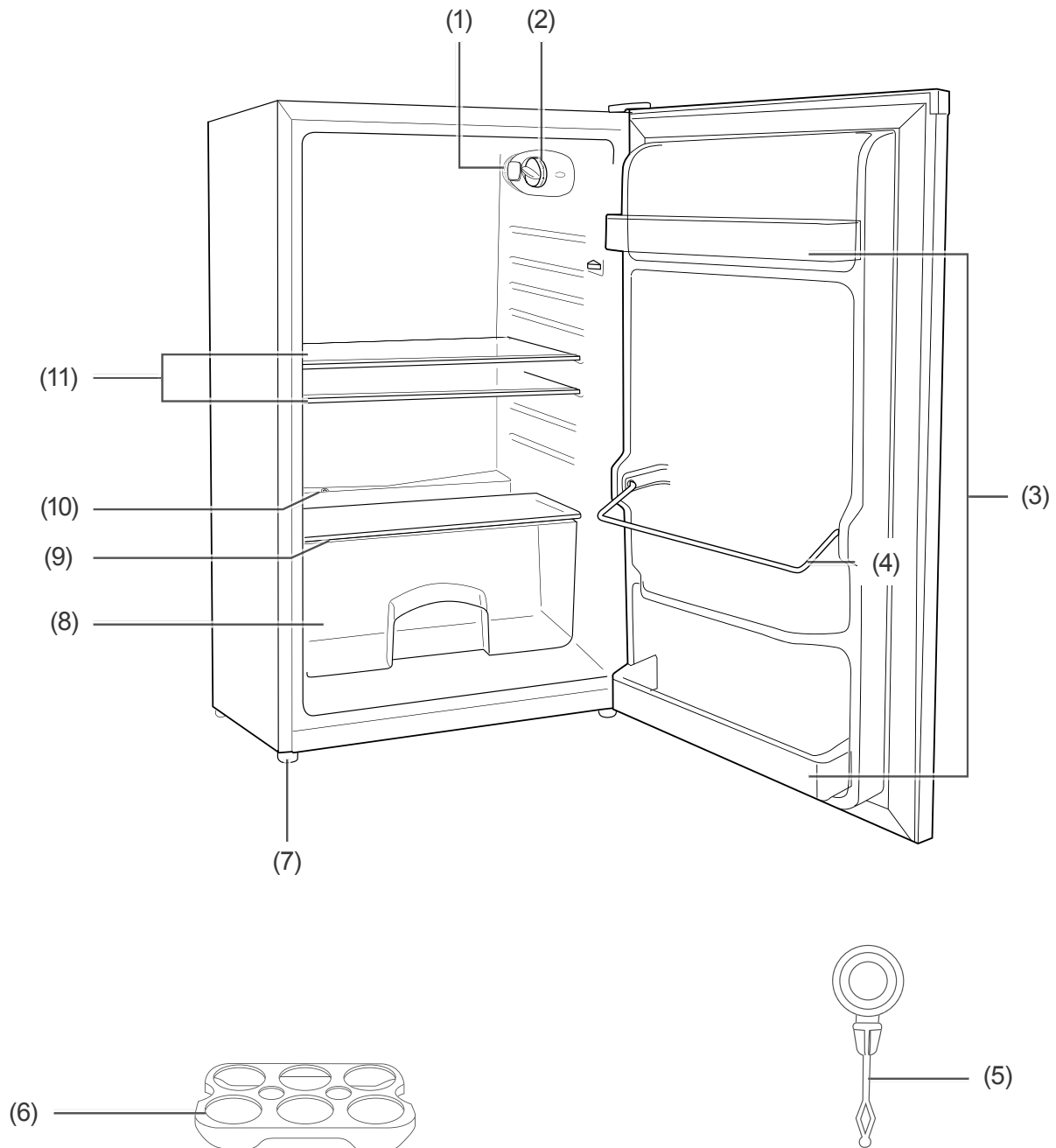

- |                                     |  |
|-------------------------------------|--|
| (1) Innenbeleuchtung                | (7) Schraubfuß                             |
| (2) Temperatur-Regler               | (8) Gemüse-Schublade                       |
| (3) Kleine Türablage, 2 Stück       | (9) Glasabdeckung für die Gemüse-Schublade |
| (4) Breite Türablage / Flaschenfach | (10) Tauwasserabfluss (verdeckt)           |
| (5) Reinigungsstäbchen              | (11) Glasablage, 2 Stück                   |
| (6) Eierablage, 6-fach              |  |

# Sicherheit

## Bestimmungsgemäßer Gebrauch

Das Gerät ist geeignet, um frische Lebensmittel zu kühlen.

Das Gerät ist nur zur Verwendung im privaten Haushalt bestimmt.

Verwenden Sie das Gerät ausschließlich wie in dieser Gebrauchsanleitung beschrieben. Jede andere Verwendung gilt als nicht bestimmungsgemäß und kann zu Sachschäden oder sogar zu Personenschäden führen. Der Hersteller übernimmt keine Haftung für Schäden, die durch nicht bestimmungsgemäßen Gebrauch entstanden sind.

## Begriffserklärung

Folgende Signalbegriffe finden Sie in dieser Gebrauchsanleitung.

### WARNUNG

Dieser Signalbegriff bezeichnet eine Gefährdung mit einem mittleren Risikograd, die, wenn sie nicht vermieden wird, den Tod oder eine schwere Verletzung zur Folge haben kann.

### VORSICHT

Dieser Signalbegriff bezeichnet eine Gefährdung mit einem niedrigen Risikograd, die, wenn sie nicht vermieden wird, eine geringfügige oder mäßige Verletzung zur Folge haben kann.

### HINWEIS

Dieser Signalbegriff warnt vor möglichen Sachschäden.

 Dieses Symbol verweist auf nützliche Zusatzinformationen.

## Symbolerklärung



Warnung: Brandgefahr! Entzündliche Materialien!

## Sicherheitshinweise

In diesem Kapitel finden Sie allgemeine Sicherheitshinweise, die Sie zu Ihrem eigenen Schutz und zum Schutz Dritter stets beachten müssen. Beachten Sie zusätzlich die Warnhinweise in den einzelnen Kapiteln zu Bedienung, Inbetriebnahme etc.

## Risiken im Umgang mit elektrischen Haushaltsgeräten

### WARNUNG

Stromschlaggefahr!

Das Gerät arbeitet mit 220 – 240 V~ / 50 Hz Netzspannung. Das Berühren von spannungsführenden Teilen kann zu schweren Verletzungen oder zum Tod führen.

- Gerät nur in Innenräumen verwenden. Nicht in Feuchträumen oder im Regen betreiben.
- Gerät nicht in Betrieb nehmen oder weiter betreiben,
  - wenn es sichtbare Schäden aufweist, z. B. die Anschlussleitung defekt ist.
  - wenn es Rauch entwickelt oder verbrannt riecht.
  - ungewohnte Geräusche von sich gibt. In einem solchen Fall Netzstecker ziehen und Gerät reparieren lassen (siehe „Service“ auf Seite DE-21).
- Gerät nur an eine gut zugängliche Steckdose anschließen, damit Sie es im Störfall schnell vom Stromnetz trennen können.
- Netzkabel so verlegen, dass es nicht zur Stolperfalle wird.

- Gerät, Netzstecker und Netzkabel von offenem Feuer und heißen Flächen fernhalten.
- Netzkabel nicht knicken oder klemmen und nicht über scharfe Kanten legen. Die Folge kann ein Kabelbruch sein.
- Bei der Aufstellung des Gerätes ist sicherzustellen, dass die Netzanschlussleitung nicht eingeklemmt oder beschädigt wird.
- Ortsveränderliche Mehrfachsteckdosen oder Netzteile nicht an der Rückseite der Geräte platzieren.
- Wenn das Netzkabel des Geräts beschädigt ist, muss es durch den Hersteller, dessen Kundendienst oder eine qualifizierte Fachkraft ausgetauscht werden.
- Gerät nicht mit einer externen Zeitschaltuhr oder einem separaten Fernwirkssystem betreiben.
- Keine Gegenstände in oder durch die Gehäuseöffnungen stecken und sicherstellen, dass auch Kinder keine Gegenstände hineinstecken können.
- Netzstecker immer selbst, nicht am Netzkabel anfassen.
- Netzstecker niemals mit feuchten Händen anfassen.
- Netzkabel und Netzstecker nie in Wasser oder andere Flüssigkeiten tauchen.
- Im Fehlerfall sowie vor Reinigung und Wartung den Netzstecker ziehen.
- Eingriffe und Reparaturen am Gerät dürfen ausschließlich autorisierte Fachkräfte vornehmen, so wie unser Service (siehe „Service“ auf Seite DE-21).  
Eigenständige Reparaturen an dem Gerät können Sach- und Personenschäden verursachen und die Haftungs- und Garantieansprüche verfallen. Niemals versuchen, das defekte – oder vermeintlich defekte – Gerät selbst zu reparieren.

- In diesem Gerät befinden sich elektrische und mechanische Teile, die zum Schutz gegen Gefahrenquellen unerlässlich sind. Bei Reparaturen dürfen ausschließlich Teile verwendet werden, die den ursprünglichen Gerätedaten entsprechen.
- 

#### Brandgefahr!

Ein unsachgemäßer Umgang mit dem Gerät kann zu einem Brand und zu Sachschäden führen.

- Gerät nur an eine ordnungsgemäß installierte Schutzkontakt-Steckdose anschließen. Der Anschluss an eine Steckdosenleiste oder eine Mehrfachsteckdose ist unzulässig.
  - Um ausreichende Luftzirkulation zu gewährleisten, müssen die Lüftungsschlitze und der gesamte Raum oberhalb des Geräts frei bleiben.
  - Um ausreichende Luftzirkulation zu gewährleisten, Belüftungsöffnungen im Gerätegehäuse oder im Einbaugehäuse nicht verschließen.
  - Gerät nicht direkt an die Wand stellen. Mindestabstände einhalten.
- 

#### Verletzungsgefahr!

- Das Gerät ist schwer und unhandlich. Beim Transport, bei der Aufstellung, Ausrichtung oder beim Ab- und Anmontieren der Türen die Hilfe einer weiteren Person in Anspruch nehmen.
  - Sockel, Schubfächer, Türen etc. nicht als Trittbrett oder zum Abstützen verwenden.
-

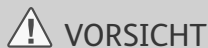

VORSICHT

### Risiken für bestimmte Personengruppen

Gefahren für Kinder und Personen mit eingeschränkten physischen, sensorischen oder geistigen Fähigkeiten!

- Dieses Gerät kann von Kindern ab 8 Jahren und darüber sowie von Personen mit verringerten physischen, sensorischen oder mentalen Fähigkeiten oder Mangel an Erfahrung und Wissen benutzt werden, wenn sie beaufsichtigt oder bezüglich des sicheren Gebrauchs des Gerätes unterwiesen wurden und die daraus resultierenden Gefahren verstehen. Kinder ab 3 Jahren und jünger als 8 Jahre dürfen das Kühl-/Gefriergerät be- und entladen. Kinder dürfen nicht mit dem Gerät spielen. Reinigung und Benutzer-Wartung dürfen nicht von Kindern ohne Beaufsichtigung durchgeführt werden.
- Kinder nicht mit der Verpackungsfolie spielen lassen. Sie können sich darin verfangen oder ersticken.
- Verhindern, dass Kinder Kleinteile vom Gerät abziehen oder aus dem Zubehörbeutel nehmen und in den Mund stecken. Sie könnten daran ersticken.

### Risiken im Umgang mit Kühl- und Gefriergeräten

Gefahren durch Kältemittel!

Im Kältemittel-Kreislauf Ihres Geräts befindet sich das umweltfreundliche, aber brennbare Kältemittel R600a (Isobutan).

- Mechanische Eingriffe in das Kältesystem sind nur autorisierten Fachkräften erlaubt.
- Den Kältemittelkreislauf nicht beschädigen, z. B. durch Aufstechen der Kältemittelkanäle des Verdampfers mit

scharfen Gegenständen, Abknicken von Rohrleitungen usw.

- Herausspritzendes Kältemittel ist brennbar und kann zu Augenschäden führen. In diesem Fall die Augen unter klarem Wasser spülen und sofort einen Arzt rufen.
- Damit im Fall einer Leckage des Kältemittelkreislaufs kein zündfähiges Gas-Luft-Gemisch entstehen kann, muss der Aufstellraum laut Norm EN 378 eine Mindestgröße von 1 m<sup>3</sup> je 8 g Kältemittel haben. Die Menge des Kältemittels in Ihrem Gerät befinden sich auf dem Datenblatt (siehe Seite DE-22).

#### Explosionsgefahr!

Ein unsachgemäßer Umgang mit dem Gerät kann zu Explosionen führen.

- Keine explosiven Stoffe oder Sprühdosen mit brennbaren Treibmitteln im Gerät lagern, da sie zündfähige Gas-Luft-Gemische zur Explosion bringen können.
- Auf keinen Fall Abtausprays verwenden. Sie können explosive Gase bilden. Auch keine elektrischen Heizgeräte, offene Flammen oder Eiskratzer verwenden. Die Isolierung könnte schmelzen oder zerkratzt werden.
- Hochprozentigen Alkohol nur fest verschlossen und stehend lagern.

#### Gesundheitsgefahr!

Verunreinigte Lebensmittel können gesundheitliche Schäden verursachen.

- Wenn die Tür für eine längere Zeit geöffnet wird, kann es zu einem erheblichen Temperaturanstieg in den Fächern des Gerätes kommen.
- Die Flächen, die mit Lebensmitteln und zugänglichen Ablaufsystemen in Berührung kommen können, regelmäßig reinigen.

- Rohes Fleisch und Fisch in geeigneten Behältern im Kühlschrank so aufbewahren, dass es andere Lebensmittel nicht berührt oder auf diese tropft.
- Wenn das Kühl-/Gefriergerät längere Zeit leer steht, das Gerät ausschalten, abtauen, reinigen und die Tür offen lassen, um Schimmelbildung zu vermeiden.

#### Gesundheitsgefahren bei Kühlgut!

Das Gerät arbeitet eventuell nicht einwandfrei, wenn es über längere Zeit zu geringer Umgebungstemperatur ausgesetzt wird. Es kann dann zu einem Temperaturanstieg im Inneren kommen.

- Vorgesehene Umgebungstemperatur einhalten (siehe Zeile "Klimaklasse" auf Seite DE-22).

#### HINWEIS

##### Gefahr von Sachschäden!

Unsachgemäßer Umgang mit dem Gerät kann zu Sachschäden führen.

- Beim Auspacken keine spitzen Gegenstände verwenden.
- Keine elektrischen Geräte innerhalb des Kühlfachs betreiben, die nicht der vom Hersteller empfohlenen Bauart entsprechen.
- Die Wärmedämmung Ihres Geräts besteht aus Polyurethan mit umweltverträglichem Pentan-Isolierschaum. Zum Abtauen keine elektrischen Heizgeräte, Schaber, Messer oder sonstige Hilfsmittel mit offener Flamme wie z. B. Kerzen verwenden. Die Wärmedämmung und der Innenbehälter sind kratz- und hitzeempfindlich und können schmelzen.
- Zum Beschleunigen des Abtauvorgangs keine anderen mechanischen Einrichtungen oder sonstigen Mittel als die vom Hersteller empfohlenen benutzen.

- Um den Geruch zu entfernen, der allen neuen Geräten anhaftet, den Innenraum mit lauwarmem Essigwasser auswischen.
- Beim Transport und der Inbetriebnahme beachten:
  - Gerät nicht in die Horizontale kippen. Gerät nur gegen die Wand lehnen, um den Türanschlag zu wechseln.
  - Gerät nach dem Transport 2 Stunden ruhig stehen lassen, damit die Kühlflüssigkeit zur Ruhe kommt.
- Beim Reinigen beachten:
  - Auf keinen Fall Seife, scharfe, körnige, soda-, säure- oder lösemittelhaltige oder schmirgelnde Putzmittel verwenden. Empfehlenswert sind Allzweckreiniger mit einem neutralen pH-Wert.
  - Die Türdichtung ist empfindlich gegen Öl und Fett – das Gummi wird dadurch porös und spröde.
  - Die Oberflächen werden durch ungeeignete Reinigungsmittel beschädigt. Pflegemittel nur für die Außenflächen verwenden.
  - Nur weiche Tücher verwenden.
  - Darauf achten, dass kein Wasser in die Lüftungsschlitze, in die elektrischen Teile und in die Ablauföffnung dringt.
  - Glühlampe ausschließlich zur Beleuchtung des Geräte-Innenraums verwenden. Sie ist nicht zur Beleuchtung eines Raumes geeignet.



# Bedienung

## Voraussetzungen

Sie können das Gerät nutzen, wenn

- Sie das Kapitel "Sicherheit" gelesen und die Sicherheitshinweise verstanden haben (siehe Seite DE-5).
- es aufgestellt und angeschlossen ist, wie im Kapitel "Inbetriebnahme" beschrieben (siehe Seite DE-14).

## Ein- und ausschalten

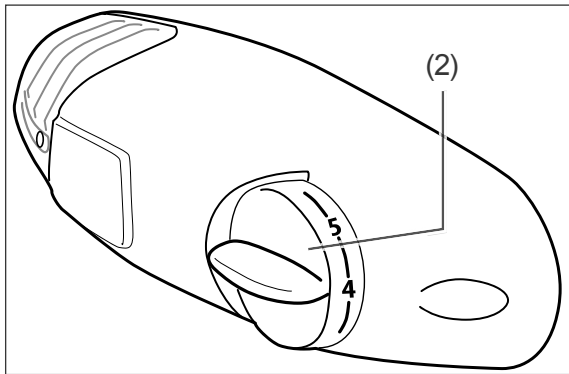

Mit Hilfe des Temperatur-Reglers (2) können Sie das Gerät ein- und ausschalten. Der Temperatur-Regler befindet sich an der Seite des Kühlbereichs und ist stufenlos einstellbar.

### Einschalten

1. Stellen Sie den Temperatur-Regler (2) auf „1“ bis „7“. Das Gerät ist eingeschaltet, die Innenbeleuchtung (1) leuchtet, der Motor beginnt zu arbeiten, das Kältemittel strömt durch die Rohre und Sie hören ein leichtes Rauschen.
2. Macht das Gerät störende Geräusche, überprüfen Sie den festen Stand und entfernen Sie Gegenstände auf dem Gerät.

### Ausschalten

1. Stellen Sie den Temperatur-Regler (2) auf "0".
2. Räumen Sie das Gerät aus, tauen Sie es ab und reinigen Sie es (siehe Kapitel „Pflege und Wartung“ auf Seite DE-12).

3. Lassen Sie die Tür leicht geöffnet, damit sich kein Schimmel bildet.
4. Für längere Außerbetriebnahme ziehen Sie den Netzstecker.

## Temperatur regeln

### ! WARNUNG

Gesundheitsgefahr!

Das Gerät arbeitet eventuell nicht einwandfrei, wenn es über längere Zeit zu geringer Umgebungstemperatur ausgesetzt wird. Es kann dann zu einem Temperaturanstieg im Inneren kommen.

- Halten Sie die vorgesehene Umgebungstemperatur ein (siehe "Klimaklasse" auf Seite DE-22).

Mit dem Temperatur-Regler (2) stellen Sie die Temperatur im Kühlbereich ein.

- Wählen Sie zunächst eine mittlere Einstellung.
- Wählen Sie bei ansteigender Umgebungstemperatur, z. B. im Sommer, eine entsprechend höhere Einstellung.

Um die Innen-Temperatur

- höher einzustellen, drehen Sie den Temperatur-Regler in Richtung „0“.
- niedriger einzustellen, drehen Sie den Temperatur-Regler in Richtung „7“.

Um die Kühlleistung kontrollieren zu können, benötigen Sie idealerweise ein Kühl-Thermometer. Platzieren Sie es

- oberhalb der Gemüse-Schublade (8) im Kühlbereich; die richtige Temperatur beträgt hier +6 °C.

## Kühlen

### ! WARNUNG

#### Explosionsgefahr!

Ein unsachgemäßer Umgang mit dem Gerät kann zu Explosionen führen.

- Keine explosiven Stoffe oder Sprühdosen mit brennbaren Treibmitteln im Gerät lagern, da sie zündfähige Gas-Luft-Gemische zur Explosion bringen können.
- Alkohol nur fest verschlossen und stehend lagern.

### ! VORSICHT

#### Gesundheitsgefahr!

Verunreinigte Lebensmittel können gesundheitliche Schäden verursachen.

- Wenn die Tür für eine längere Zeit geöffnet wird, kann es zu einem erheblichen Temperaturanstieg in den Fächern des Gerätes kommen.
- Die Flächen, die mit Lebensmitteln und zugänglichen Ablaufsystemen in Berührung kommen können, regelmäßig reinigen.
- Rohes Fleisch und Fisch in geeigneten Behältern im Kühlschrank so aufbewahren, dass es andere Lebensmittel nicht berührt oder auf diese tropft.
- Wenn das Kühl-/Gefriergerät längere Zeit leer steht, das Gerät ausschalten, abtauen, reinigen und die Tür offen lassen, um Schimmelbildung zu vermeiden.

## Lebensmittel richtig lagern

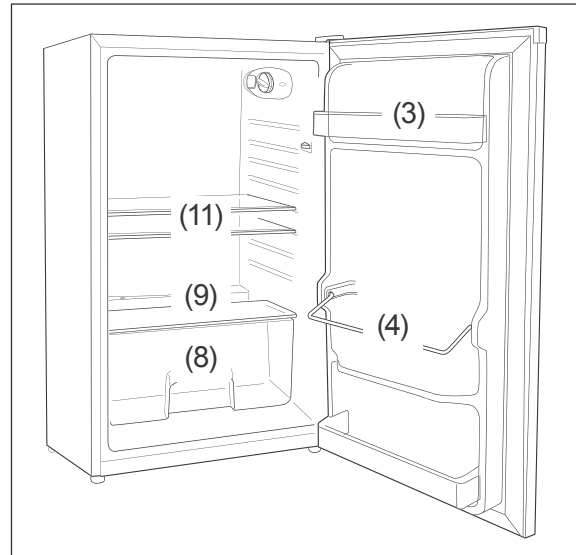

- Bestücken Sie den Kühlbereich so, dass die Temperaturverhältnisse im Inneren optimal ausnutzt werden:
  - Legen Sie streichfähige Butter und Käse in den oberen Bereich auf die oberste Glasablage (11) oder die obere kleine Türablage (3). Dort ist es am wärmsten.
  - Stellen Sie Flaschen und Getränkekartons in die breite Türablage (4). Stellen Sie volle Behälter dichter zum Scharnier, um die Belastung der Tür zu vermindern.
  - Legen Sie Gekochtes und Gebackenes auf die untere Glasablage (11).
  - Legen Sie Frischfleisch, Wild, Geflügel, Speck, Wurst und rohen Fisch auf die Glasabdeckung für die Gemüse-Schublade (9). Dort ist die Temperatur am niedrigsten.
  - Legen Sie frisches Obst und Gemüse in die Gemüse-Schublade (8).

## Qualität erhalten

- Damit Aroma und Frische der Nahrungsmittel im Kühlbereich erhalten bleiben, legen oder stellen Sie alle zu kühlenden Lebensmittel nur verpackt in den Kühlbereich. Verwenden Sie spezielle Kunststoffbehälter für Lebensmittel oder handelsübliche Folien.
- Legen Sie die Lebensmittel
  - so in den Kühlbereich, dass die Luft frei zirkulieren kann. Decken Sie die Glasablagen nicht mit Papier o. Ä. ab.
  - nicht direkt an die Rückwand. Sie können sonst an der Rückwand festfrieren.

## Energie sparen

- Lassen Sie warme Lebensmittel abkühlen, ehe Sie sie in den Kühlbereich stellen.
- Die Temperaturen im Gerät und damit der Energieverbrauch können ansteigen,
  - wenn die Türen häufig oder lange geöffnet werden.
  - wenn die Raumtemperatur über- oder unterschritten wird.
- Der Energieverbrauch ist auch abhängig vom gewählten Standort (nähere Informationen siehe Seite DE-14).

## Glasablagen umsetzen

Die Glasablagen (11) lassen sich umsetzen.

1. Heben Sie die Glasablage an und nehmen Sie sie heraus.
2. Führen Sie die Glasablage an der neuen Position von oben über die seitlichen Halterungen.

## Türablagen herausnehmen

Die kleinen Türablagen (3) lassen sich umsetzen.

- Heben Sie die Türablage an und nehmen Sie sie heraus.
- Um die Türablage wieder einzusetzen, stecken Sie sie von oben auf die seitlichen Schienen.

## Pflege und Wartung

---

### WARNUNG

Gesundheitsgefahr!

- Reinigung und Benutzer-Wartung dürfen nicht durch Kinder durchgeführt werden, es sei denn, sie werden beaufsichtigt.

Stromschlaggefahr!

- Vor dem Reinigen den Netzstecker ziehen. Dabei am Netzstecker selbst, nicht am Netzkabel ziehen.
  - Darauf achten, dass kein Reinigungswasser in die Lüftungsschlitze, in die elektrischen Teile und in die Ablauföffnung dringt.
- 

### HINWEIS

Die Oberflächen und Türdichtungen werden durch ungeeignete Behandlung beschädigt.

- Niemals scharfe, soda-, säure-, lösemittelhaltige oder schmirgelnde Reinigungsmittel verwenden. Diese greifen die Kunststoffflächen an. Empfehlenswert sind Allzweckreiniger mit einem neutralen pH-Wert.
  - Pflegemittel nur für die Außenflächen verwenden.
  - Die Türdichtungen sind empfindlich gegen Öl und Fett – das Gummi wird dadurch porös und spröde.
  - Nur weiche Tücher verwenden.
- 

## Türdichtungen kontrollieren und reinigen

Die Türdichtungen müssen regelmäßig kontrolliert werden, damit keine warme Luft in das Gerät eindringt.

1. Klemmen Sie zur Prüfung ein dünnes Stück Papier an verschiedenen Stellen ein. Das Papier muss sich an allen Stellen gleich schwer durchziehen lassen.
2. Falls die Türdichtung nicht überall gleichmäßig anliegt: erwärmen Sie die Dichtung an den entsprechenden Stellen vorsichtig mit einem Haartrockner und ziehen Sie sie mit den Fingern etwas heraus.
3. Reinigen Sie verschmutzte Türdichtungen nur mit klarem Wasser.

## Außenwände reinigen

- Lackierte Oberflächen  
Verwenden Sie nur eine leichte pH-neutrale Seifenlauge.

## Kühlbereich abtauen

Dies ist nicht notwendig. Denn der Kühlbereich Ihres Geräts besitzt eine Abtau-Automatik. Reif und Eis werden automatisch abgetaut und das Tauwasser auf der Rückseite des Geräts in einer Tauwasserschale gesammelt. Durch die Wärme des Motors verdunstet das Tauwasser.

## Kühlbereich reinigen

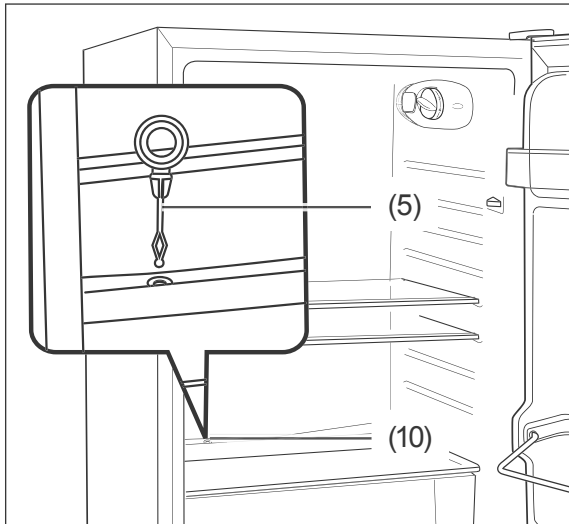

1. Stellen Sie den Temperatur-Regler (2) auf „0“.
2. Ziehen Sie den Netzstecker.
3. Nehmen Sie das Kühlgut heraus und stellen Sie es in einen kühlen Raum.
4. Nehmen Sie die Gemüse-Schublade, Türablagen, die Glasablage über der Gemüse-Schublade und die Glasablagen heraus und reinigen Sie sie in lauwarmem Wasser mit etwas Spülmittel. Trocknen Sie alle Teile gründlich.
5. Wischen Sie den Innenraum mit warmem Wasser und Spülmittel aus. Geben Sie beim Nachwischen einige Tropfen Essig ins Wasser, um Schimmelbildung vorzubeugen. Wischen Sie den Innenraum trocken und lassen Sie die Tür zum Lüften noch einige Zeit offen.
6. Säubern Sie die Öffnung des Tauwasserablaufs (10) mit dem Reinigungsstäbchen (5).
7. Reinigen Sie die Türdichtung nur mit klarem Wasser. Sie ist empfindlich gegen Öl und Fett.
8. Setzen Sie alle Ablagen und die Gemüse-Schublade wieder ein und legen Sie das Kühlgut wieder ein.
9. Stecken Sie den Netzstecker wieder ein und drehen Sie den Temperatur-Regler (2) auf die gewünschte Einstellung.

## Glühlampe wechseln

### ! WARNUNG

#### Stromschlaggefahr!

Weil das Gerät mit gefährlicher Netzspannung arbeitet, kann das Berühren von spannungsführenden Teilen zu schweren Verletzungen oder zum Tod führen.

- Vor dem Wechsel der Glühlampe den Netzstecker ziehen.

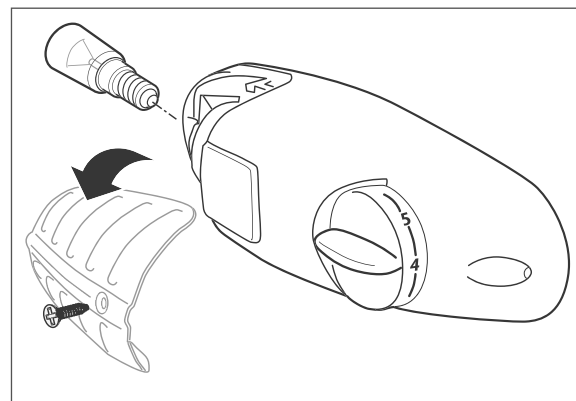

Ausschließlich Glühlampen mit einer Leistung von max. 10 Watt, 230 Volt und Sockel E 14 verwenden, die dieselbe Form besitzen.

1. Ziehen Sie den Netzstecker aus der Steckdose.
2. Lösen Sie mit einem Kreuzschlitz-Schraubendreher die Schraube der Abdeckung und nehmen Sie die Abdeckung ab.
3. Drehen Sie die Glühlampe aus der Fassung und ersetzen Sie sie durch die neue.
4. Schrauben Sie die Abdeckung wieder fest.
5. Stecken Sie den Netzstecker wieder in die Steckdose.

## Inbetriebnahme

### WARNUNG

#### Verletzungsgefahr!

- Das Gerät ist schwer und unhandlich. Beim Transport, bei der Aufstellung, Ausrichtung oder beim Ab- und Anmontieren der Türen die Hilfe einer weiteren Person in Anspruch nehmen.
- Ablagen, Schubladen, Türen etc. nicht als Trittbrett oder zum Abstützen verwenden.

#### Gesundheitsgefahren durch Kältemittel!

- Den Kältekreislauf nicht beschädigen, z.B. durch Aufstechen der Kältemittelkanäle des Verdampfers mit scharfen Gegenständen, Abknicken von Rohrleitungen usw.
- Herausspritzendes Kältemittel ist brennbar und kann zu Augenschäden führen. In diesem Fall die Augen unter klarem Wasser ausspülen und sofort einen Arzt rufen.
- Damit im Fall einer Leckage des Kältemittelkreislaufs kein zündfähiges Gas-Luft-Gemisch entstehen kann, muss der Aufstellraum laut Norm EN 378 eine Mindestgröße von 1 m<sup>3</sup> je 8 g Kältemittel haben. Die Menge des Kältemittels in Ihrem Gerät finden Sie im Datenblatt (siehe Seite DE-22).

### VORSICHT

#### Beschädigungsgefahr!

Das Gerät arbeitet eventuell nicht einwandfrei, wenn es über längere Zeit zu geringer Umgebungstemperatur ausgesetzt wird. Es kann dann zu einem Temperaturanstieg im Inneren kommen.

- Vorgesehene Umgebungstemperatur einhalten (siehe "Klimaklasse" auf Seite DE-22).

Unsachgemäßer Umgang mit dem Gerät kann zu Beschädigungen führen.

- Das Gerät möglichst nicht in die Horizontale kippen, sondern nur in einer Schräglage von maximal 45 ° transportieren.
- Gerät nur gegen die Wand lehnen, um den Türanschlag zu wechseln.
- Beim Auspacken keine spitzen Gegenstände verwenden.

## Transportieren und Auspacken

- Transportieren Sie das Gerät mit Hilfe einer Transportkarre oder einer zweiten Person.
- Packen Sie das Gerät aus und entfernen Sie vorsichtig alle Verpackungsteile, Kunststoffprofile, Klebestreifen und Schaumpolster innen, außen und auf der Geräterückseite.

## Der geeignete Standort

Um die größtmögliche Kühlleistung bei geringstem Energieverbrauch zu erzielen, wählen Sie einen Standort, der:

- nicht zu warm, trocken und gut belüftet ist,
- nicht direkt von der Sonne beschienen wird,
- mindestens 2,9 m<sup>3</sup> groß ist.

Ungünstig ist ein Platz unmittelbar neben einem Ofen, Herd oder Heizkörper. Die Mindestabstände zu solchen Geräten betragen:

- zu Elektroherden 3 cm
- zu Öl- und Kohleherden 30 cm
- zu Kühlgeräten 2 cm
- zu Wasch-/Geschirrspülmaschinen 2 cm

Können diese Abstände nicht eingehalten werden, stellen Sie eine Isolierplatte dazwischen. Ist im Aufstellungsraum eine Fußbodenheizung installiert, legen Sie eine Isolierplatte aus festem Material unter das Gerät.

## Gerät aufstellen und ausrichten

1. Stellen Sie das Gerät auf einen möglichst ebenen, festen Untergrund.
2. Um eine ausreichende Luftzirkulation zu gewährleisten,
  - muss der gesamte Raum oberhalb des Geräts frei bleiben.
  - darf das Gerät nicht direkt an der Wand stehen. Lassen Sie mindestens 3 cm Abstand zur hinteren Wand.
3. Gleichen Sie Unebenheiten des Untergrunds über den vorderen Schraubfuß (7) aus. Dazu
  - Schließen Sie die Tür.
  - Kippen Sie das Gerät leicht nach hinten.
  - Drehen Sie den Schraubfuß hinein bzw. heraus, bis das Gerät senkrecht ausgerichtet ist.
  - Stellen Sie das Gerät wieder gerade hin.

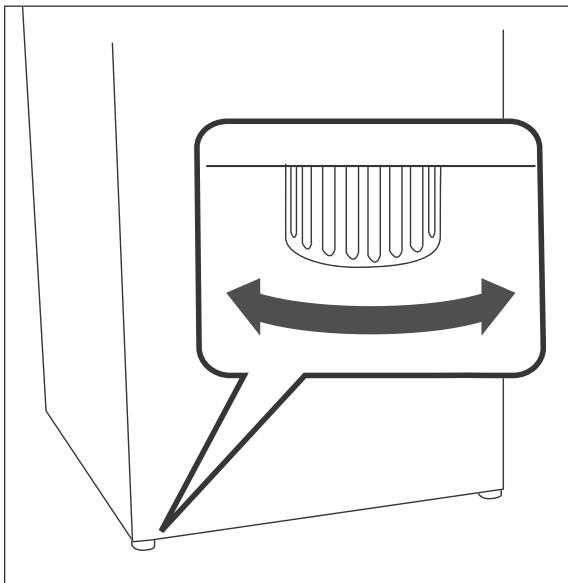

4. Überprüfen Sie den Stand mit einer Wasserwaage.  
Beim Öffnen der Tür darf sich das Gerät nicht bewegen.

## Türanschlag wechseln

Sie können die Seite, an der die geöffnete Tür anschlägt, wechseln. Bei Auslieferung befindet sich der Anschlag rechts.

Da dieser Umbau etwas handwerkliches Geschick erfordert, lesen Sie die Arbeitsschritte vor dem Umbau bitte vollständig durch.

Neben dem Lieferumfang benötigen Sie:

- mittelgroßer Kreuzschlitz-Schraubendreher
- mittelgroßer Schlitz-Schraubendreher
- 8er Schraubenschlüssel

Gehen Sie folgendermaßen vor:

1. Stellen Sie sicher, dass das Gerät nicht ans Stromnetz angeschlossen ist.
2. Entfernen Sie die Abdeckung für die obere Scharnierplatte mit einem Schlitz-Schraubendreher.

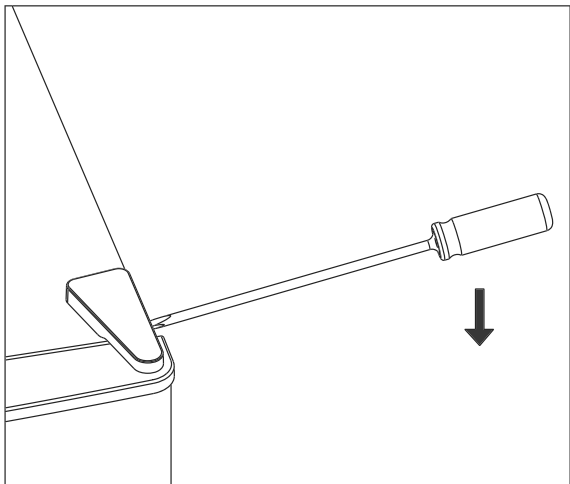

3. Entfernen Sie die Abdeckung auf der gegenüberliegenden Seite.

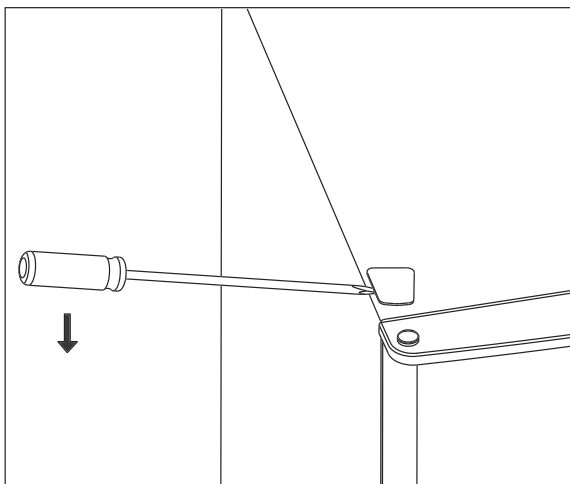

4. Drehen Sie die zwei Befestigungsschrauben der oberen Scharnierplatte heraus. Verwenden Sie dafür einen 8er Schraubenschlüssel oder einen Kreuzschlitz-Schraubendreher.
5. Nehmen Sie die Scharnierplatte ab.

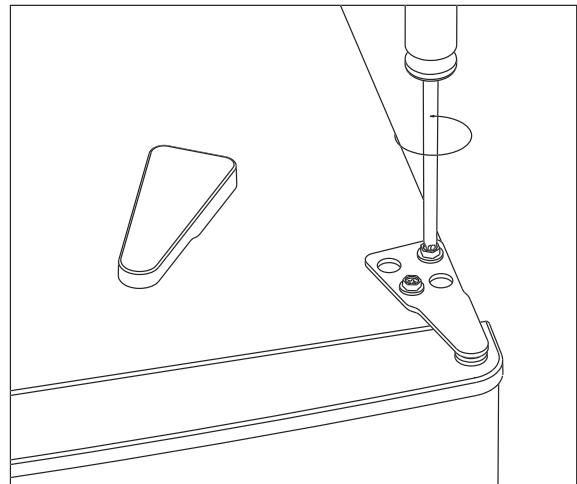

6. Nehmen Sie den Blindstopfen heraus und setzen Sie ihn auf der gegenüberliegenden Seite ein.

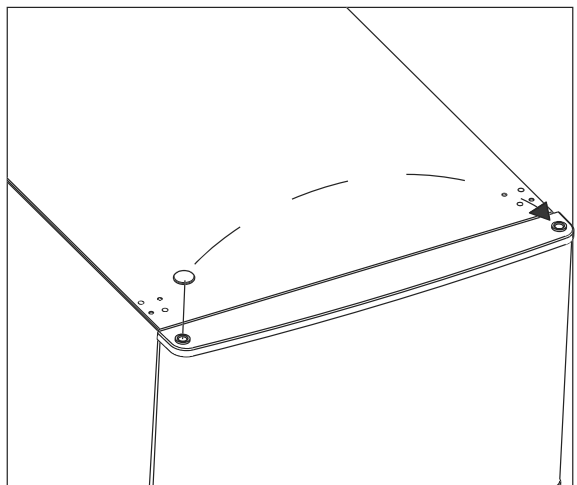

7. Nehmen Sie die Kühlschranktür ab.
8. Um das untere Türscharnier umzusetzen, kippen Sie den Kühlschrank maximal 45° nach hinten.
9. Schrauben Sie den Schraubfuß (7) heraus.
10. Schrauben Sie die untere Scharnierplatte ab. Verwenden Sie dafür einen 8er Schraubenschlüssel oder einen Kreuzschlitz-Schraubendreher.



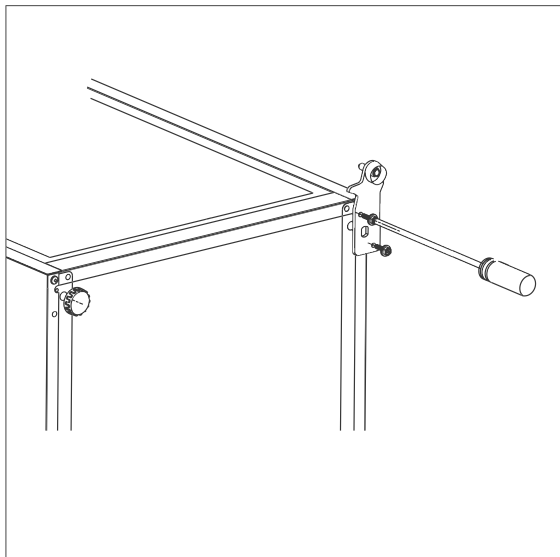

11. Lösen Sie die Stiftschraube mit einem Schlitzz-Schraubendreher.

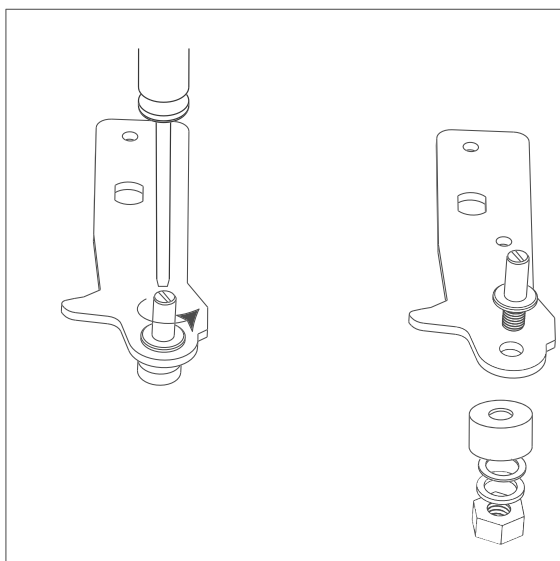

12. Drehen Sie die Scharnierplatte und schrauben Sie die Stiftschraube in die andere Seite der Scharnierplatte.

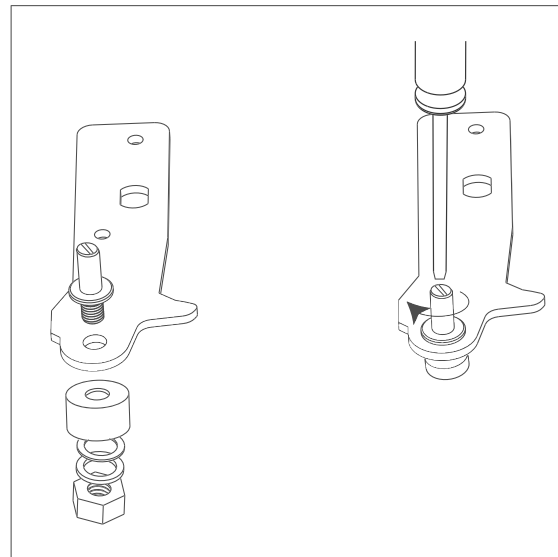

13. Schrauben Sie die Scharnierplatte auf der gegenüberliegenden Seite fest. Verwenden Sie dafür einen 8er Schraubenschlüssel oder einen Kreuzschlitz-Schraubendreher.
14. Schrauben Sie den Schraubfuß wieder am Kühlschrank fest.

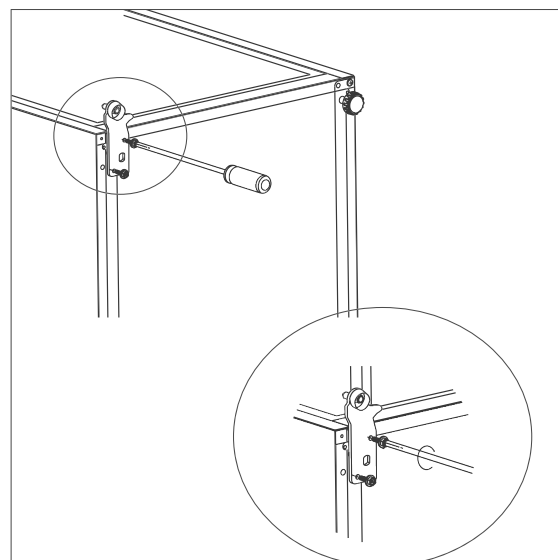

15. Setzen Sie die Kühlschranktür in die untere Scharnierplatte ein.
16. Stellen Sie den Kühlschrank vorsichtig aufrecht hin.
17. Schrauben Sie die obere Scharnierplatte auf der gegenüberliegenden Seite fest.

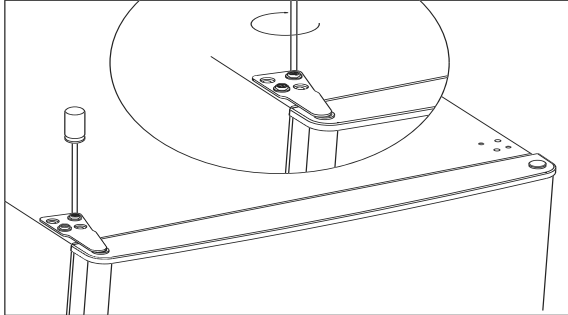

18. Setzen Sie die Abdeckungen wieder ein.

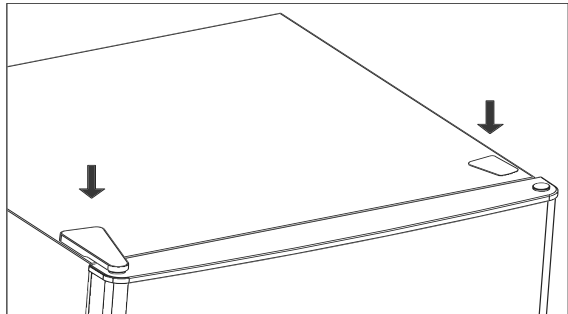

19. Richten Sie den Kühlschrank mit Hilfe einer Wasserwaage aus.

20. Kontrollieren Sie, ob die Türdichtung gut anliegt (siehe den Abschnitt „Pflege und Wartung“ auf Seite DE-12.)

Sie haben den Türanschlag erfolgreich gewechselt

## Grundreinigung

Um den Geruch zu entfernen, der allen neuen Geräten anhaftet, reinigen Sie das Gerät, bevor Sie es benutzen (siehe den Abschnitt „Kühlbereich reinigen“ auf Seite DE-13).

## Gerät anschließen

### VORSICHT

Gefahr von Sachschäden!

Vor dem Anschließen muss die Kühlflüssigkeit zur Ruhe kommen.

- Gerät nach dem Transport 2 Stunden ruhig stehen lassen.
- Wenn Ihr Gerät längere Zeit liegend transportiert wurde, kann sich das Schmiermittel aus dem Kompressor in den Kühlschrank verlagert haben. Gerät dann 12 Stunden ruhig stehen lassen.

- Schließen Sie den Netzstecker an eine vorschriftsmäßig installierte Steckdose an (220 - 240 V~ / 50 Hz / 10 A).

## Fehlersuchtable

Bei allen elektrischen Geräten können Störungen auftreten. Dabei muss es sich nicht um einen Defekt am Gerät handeln. Prüfen Sie deshalb bitte anhand der Tabelle, ob Sie die Störung beseitigen können.

### WARNUNG

Stromschlaggefahr bei unsachgemäßer Reparatur!

Niemals versuchen, das defekte – oder vermeintlich defekte – Gerät selbst zu reparieren. Sie können sich und spätere Benutzer in Gefahr bringen. Nur autorisierte Fachkräfte dürfen diese Reparaturen ausführen.

Problem	Mögliche Ursache	Lösungen, Tipps
Kompressor aus, Innenbeleuchtung aus.	Steckdose ohne Strom.	Durch Anschluss eines anderen Geräts prüfen.
	Netzstecker sitzt lose.	Festen Sitz des Netzsteckers kontrollieren.
Kompressor aus, Innenbeleuchtung an.	Gewünschte Temperatur ist erreicht.	Weiteres Kühlen nicht erforderlich. Wenn die Innen-Temperatur steigt, schaltet sich der Kompressor selbsttätig ein.
	Neuaufstellung.	Das Gerät benötigt 2 Stunden, um das Kältemittel zur Ruhe kommen zu lassen.
Gerät kühlt zu stark.	Temperatur-Regler steht auf einer zu hohen Kühlstufe.	Temperatur-Regler herunterdrehen (siehe „Bedienung“ auf Seite DE-9).
Gerät kühlt nicht ausreichend.	Falsche Temperatur gewählt.	Temperatur-Regler auf höhere Position drehen (siehe „Bedienung“ auf Seite DE-9).
	Tür nicht fest verschlossen oder Türdichtung liegt nicht voll auf.	Siehe „Türdichtungen kontrollieren und reinigen“ auf Seite DE-12.
	Gerät steht in der Nähe einer Wärmequelle.	Isolierplatte dazwischenstellen oder Standort wechseln.
	Speisen warm eingelegt.	Nur abgekühlte Speisen einlegen.
	Zu viel Ware eingelegt.	Maximal 7 kg auf einmal einlegen.
	Umgebungstemperatur zu niedrig oder zu hoch.	Umgebungstemperatur an Klimaklasse anpassen (siehe „Produktdatenblatt nach VO (EU) Nr. 1060/2010“ auf Seite DE-22).
	Kompressor scheint defekt.	Temperatur-Regler auf „7“ stellen. Schaltet der Kompressor nicht binnen einer Stunde ein, verständigen Sie unseren Service (siehe „Service“ auf Seite DE-21).

Problem	Mögliche Ursache	Lösungen, Tipps
Gerät erzeugt Geräusche.	Funktionsbedingte Betriebsgeräusche. Diese zeigen keine Störung an.	Rauschen: Kälteaggregat läuft.
		Fließgeräusche: Kältemittel fließt durch die Rohre.
		Klicken: Motor schaltet ein oder aus.
	Störende Geräusche, die Sie beseitigen können.	Festen Stand prüfen.
		Gegenstände vom Gerät entfernen.
		Fremdkörper von der Geräterückseite entfernen.

## Umweltschutz

### Gerät entsorgen



**Altgeräte dürfen nicht in den Hausmüll!**

Sollte das Gerät einmal nicht mehr benutzt werden können, so ist **jeder Verbraucher gesetzlich verpflichtet**, Altgeräte getrennt vom Hausmüll zu entsorgen und z. B. bei einer Sammelstelle seiner Gemeinde/ seines Stadtteils abzugeben. Elektroaltgeräte werden dort kostenlos angenommen. Damit wird gewährleistet, dass die Altgeräte fachgerecht verwertet und negative Auswirkungen auf die Umwelt vermieden werden.

Deswegen sind Elektrogeräte mit dem hier abgebildeten Symbol gekennzeichnet.

Weitere Informationen zu diesem Thema finden Sie auch auf den Service-Seiten unseres aktuellen Katalogs und auf unserer Internetseite unter der Rubrik „Service“.

### Unser Beitrag zum Schutz der Ozonschicht



In diesem Gerät wurden 100 % FCKW- und FKW-freie Kälte- und Aufschäummittel verwendet. Dadurch wird die Ozonschicht geschützt und der Treibhauseffekt reduziert.

Unsere Verpackungen werden aus umweltfreundlichen, wiederverwertbaren Materialien hergestellt:

- Außenverpackung aus Pappe
- Formteile aus geschäumtem, FCKW-freiem Polystyrol (PS)
- Folien und Beutel aus Polyäthylen (PE)
- Spannbänder aus Polypropylen (PP)
- Auch Energie sparen schützt vor zu starker Erwärmung unserer Erde. Ihr neues Gerät verbraucht mit seiner umweltverträglichen Isolierung und seiner Technik wenig Energie.

## Service

---

Damit wir Ihnen schnell helfen können, nennen Sie uns bitte:

Gerätebezeichnung	Modell	Bestellnummer
Hanseatic Kühlschrank	HKS 8548A2	4894 7326

## Beratung, Bestellung und Reklamation

Wenden Sie sich bitte an die Produktberatung Ihres Versandhauses, wenn

- die Lieferung unvollständig ist,
- das Gerät Transportschäden aufweist,
- Sie Fragen zu Ihrem Gerät haben,
- sich eine Störung nicht mithilfe der Fehlersuchtafel beheben lässt,
- Sie weiteres Zubehör bestellen möchten.

## Reparaturen und Ersatzteile

### Kunden in Deutschland

- Wenden Sie sich bitte an unseren Technik-Service:  
Telefon 040 36 03 31 50

### Kunden in Österreich

- Wenden Sie sich bitte an das Kundencenter oder die Produktberatung Ihres Versandhauses.

### **Bitte beachten Sie:**

Sie sind für den einwandfreien Zustand des Gerätes und die fachgerechte Benutzung im Haushalt verantwortlich. Wenn Sie wegen eines Bedienfehlers den Kundendienst rufen, so ist der Besuch auch während der Gewährleistungs-/Garantiezeit für Sie mit Kosten verbunden. Durch Nichtbeachtung dieser Anleitung verursachte Schäden können leider nicht anerkannt werden.

## Produktdatenblatt nach VO (EU) Nr. 1060/2010

Warenzeichen	hanseatic
Modellkennung	4894 7326 / HKS8548A2
Kategorie des Haushaltskühlgerätemodells	1, Kühlschrank mit einem oder mehreren Lagerfächern für frische Lebensmittel
Energieeffizienzklasse auf einer Skala A+++ (höchste Effizienz) bis D (geringste Effizienz)	A++
Energieverbrauch 88 kWh/Jahr, auf der Grundlage von Ergebnissen der Normprüfung über 24 Stunden. Der tatsächliche Verbrauch hängt von der Nutzung und vom Standort des Geräts ab.	
<u>Nutzzinhalt</u> Kühlbereich	88 L
<u>Nutzzinhalt</u> Gefrierbereich / Sterne-Einstufung	- L / - Sterne
Lagerzeit bei Störung	- h
Gefriervermögen	- kg / 24 h
Klimaklasse: N-ST . Dieses Gerät ist für den Betrieb bei einer Umgebungstemperatur zwischen +16 °C und +38 °C bestimmt.	
Luftschallemission	41 dB(A) re 1 pW
Einbaugerät	nein

Die oben angegebenen Werte sind unter genormten Laborbedingungen nach EN 62552 gemessen worden

## Technische Daten

---

Bestellnummer	4894 7326
Gerätebezeichnung	Kühlschrank
Modell	HKS8548A2
Gerätemaße (Höhe × Breite × Tiefe mit Anschlüssen)	850 mm × 480 mm × 450 mm
Leergewicht	21 kg
Kältemittel	R600a
Kältemittel Füllmenge	23 g
Schaummittel	Zyklopentan
Leistungsaufnahme	80 W
Versorgungsspannung / Frequenz / Nennstrom / Lampenleistung	220 - 240 V / 50 Hz / 0,5 A max 10 W
Schutzklasse	I





HKS 8548A2

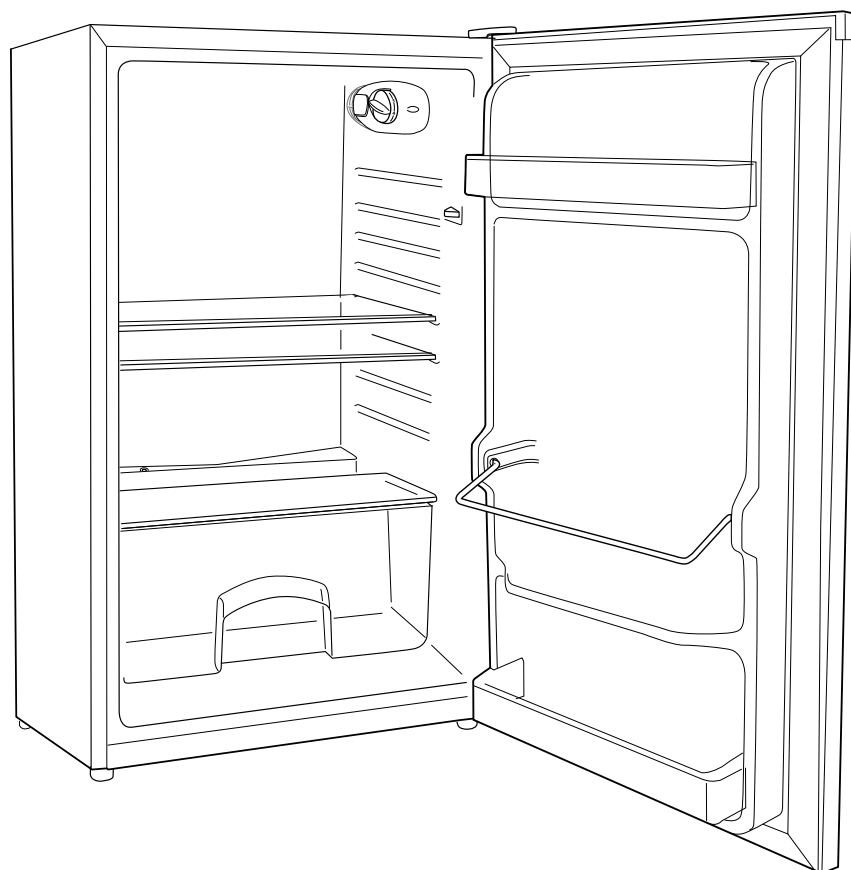

**hanseatic**

User manual

Refrigerator



Manual/version:  
197756 EN 20190902  
Article no.: 4894 7326  
Reproduction, even of excerpts,  
is not permitted!

## Table of contents

---

Delivery . . . . .	EN-3	Troubleshooting table . . . . .	EN-18
Package contents . . . . .	EN-3	Environmental protection . . . . .	EN-19
Check the delivery . . . . .	EN-3	Disposing of the appliance. . . . .	EN-19
Packaging tips . . . . .	EN-3	Our contribution to the protection of the ozone layer . . . . .	EN-19
Appliance parts/control elements. . . . .	EN-4	Service department. . . . .	EN-20
Safety . . . . .	EN-5	Advice, order and complaint . . . . .	EN-20
Intended use . . . . .	EN-5	Repairs and spare parts . . . . .	EN-20
Explanation of terms . . . . .	EN-5	Product fiche concerning Regulation (EU) No 1060/2010. . . . .	EN-21
Explanation of symbols . . . . .	EN-5	Technical specifications . . . . .	EN-22
Safety notices . . . . .	EN-5		
Operation . . . . .	EN-9		
Requirements. . . . .	EN-9		
Switching on and off. . . . .	EN-9		
Thermostat control. . . . .	EN-9		
Cooling . . . . .	EN-10		
Store food correctly . . . . .	EN-10		
Maintaining quality. . . . .	EN-11		
Saving energy . . . . .	EN-11		
Moving the glass shelves. . . . .	EN-11		
Removing the door shelves. . . . .	EN-11		
Care and maintenance . . . . .	EN-12		
Checking and cleaning door seals. . . . .	EN-12		
Clean exterior. . . . .	EN-12		
Defrosting the fridge compartment . . . . .	EN-12		
Cleaning the fridge compartment . . . . .	EN-13		
Changing bulb . . . . .	EN-13		
Start-up . . . . .	EN-14		
Moving and unpacking. . . . .	EN-14		
Suitable location. . . . .	EN-14		
Setting up and aligning the appliance . . . . .	EN-15		
Changing the door hinges . . . . .	EN-15		
Cleaning before use. . . . .	EN-17		
Connecting the appliance . . . . .	EN-17		



You can find information on installation and start-up from page EN-14.



Please read through the user manual and safety notices carefully before using the appliance. This is the only way you can use all the functions reliably and reliably. Be sure to also observe the national regulations in your country, which are valid in addition to the regulations specified in this user manual.

Keep all safety notices and instructions for future reference. Pass all safety notices and instructions on to the subsequent user of the product.

## Delivery

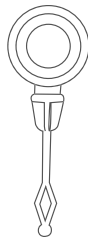
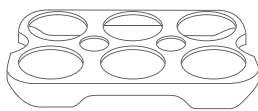
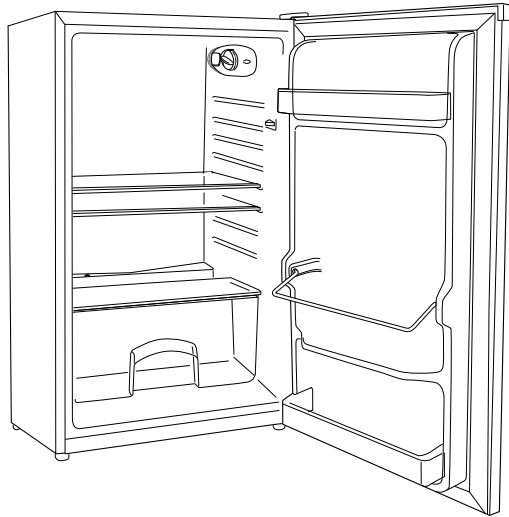

### Package contents

- Refrigerator
- Egg tray, 6 compartments
- Cleaning rod
- User manual

### Check the delivery

1. Move the appliance to a suitable place and unpack it (see chapter „Start-up“ on page EN-14).
2. Check that the delivery is complete.
3. Check whether the appliance was damaged during transit.
4. If the delivery is incomplete or the appliance has been damaged during transport, please contact our Service Centre (see „Service department“ on page EN-20).

**! WARNING!**

Do not operate the appliance if it has visible damage.

### Packaging tips



If you have sufficient space, we recommend keeping the packaging at least during the warranty period. If the appliance needs to be sent out for repairs, only the original packaging will provide sufficient protection.

If you would like to dispose of the packaging, please dispose of it in an environmentally friendly way.

## Appliance parts/control elements

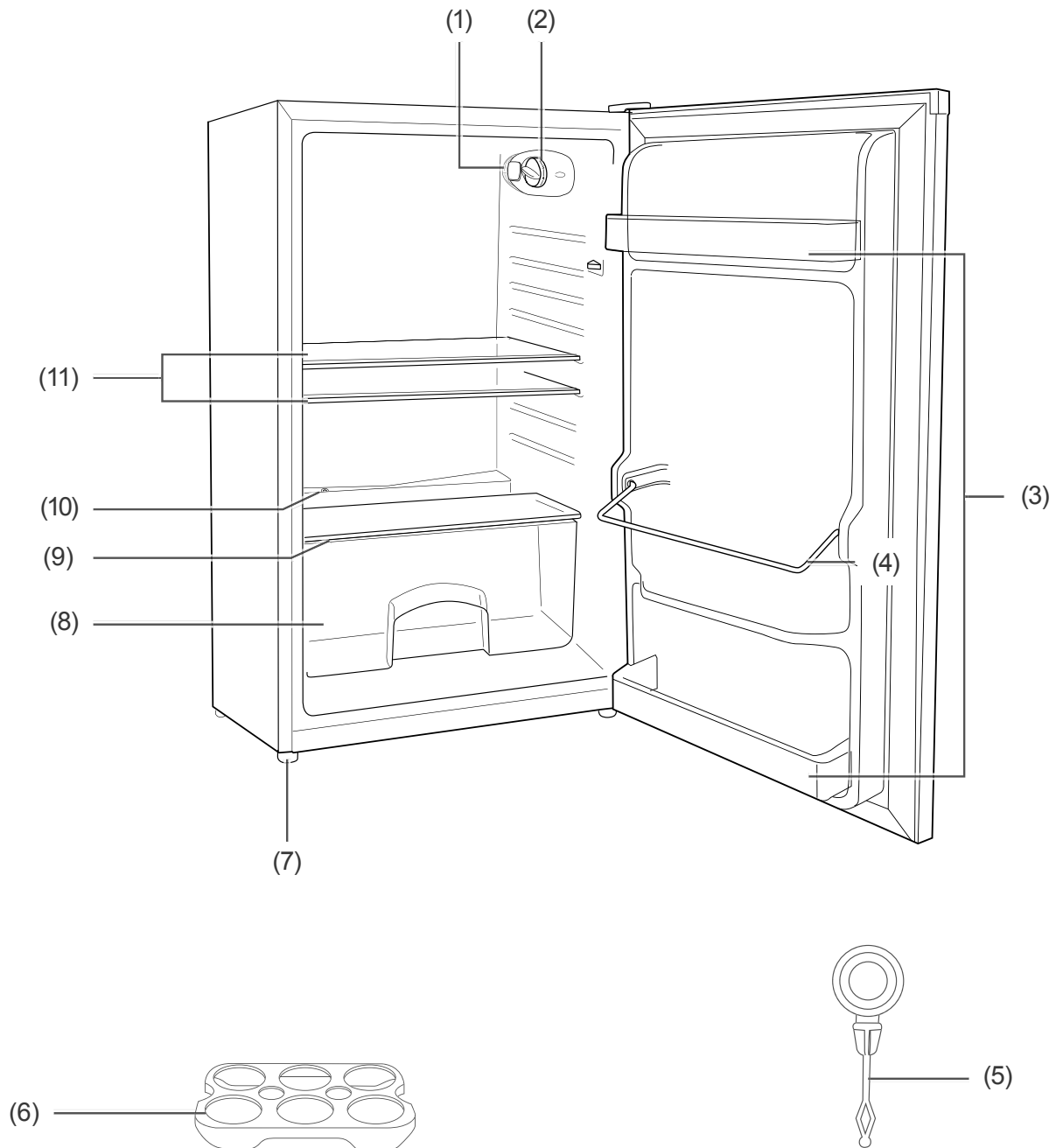

- (1) Interior light
- (2) Temperature controller
- (3) Small door shelf, x2
- (4) Wide door shelf / bottle compartment
- (5) Cleaning rod
- (6) Egg tray, 6 compartments

- (7) Screw-on foot
- (8) Vegetable drawer
- (9) Glass cover for vegetable drawer
- (10) Condensation drain (covered)
- (11) Glass shelf, x2

# Safety

## Intended use

The appliance is intended to chill fresh foods.

The appliance is intended solely for use in private households.

Use the appliance exclusively as described in this user manual. Any other use is deemed improper and may result in damage to property or even personal injury. The manufacturer accepts no liability for damage caused by improper use.

## Explanation of terms

The following symbols can be found in this user manual.

### WARNING

This symbol indicates a hazard with a medium level of risk which, if not avoided, could result in death or serious injury.

### CAUTION

This symbol indicates a hazard with a low level of risk which, if not avoided, could result in minor or moderate injury.

### NOTICE

This symbol warns against possible damage to property.

 This symbol refers to useful supplementary information.

## Explanation of symbols



Warning! Risk of fire / flammable materials!

## Safety notices

In this chapter you will find general safety notices which you must always observe for your own protection and that of third parties. Please also observe the warning notices in the individual chapters regarding operation, start-up, etc.

### Risks in handling household electrical appliances

#### WARNING

Risk of electric shock!

The appliance operates on 220-240 V~ / 50Hz mains voltage. Touching live parts may result in severe injury or death.

- Only use the appliance indoors. Do not use in wet rooms or in the rain.
- Do not operate or continue to operate the appliance,
  - if it has visible damage, e.g. the power cord is defective.
  - if it starts smoking or there is a smell of burning.
  - makes unfamiliar noises.
 In this case, you should pull out the mains plug and have the appliance repaired (see „Service department“ on page EN-20).
- Only connect the appliance to an easily accessible socket so that you can quickly disconnect it from the mains in the event of a fault.
- Lay the mains cord so that it does not pose a tripping hazard.
- Keep the appliance, mains plug and mains cord away from open flames and hot surfaces.
- Do not kink or pinch the mains cord or lay it over sharp edges. This can result in a break in the cable.
- When positioning the appliance, ensure the supply cord is not trapped or damaged.

- Do not locate multiple portable socket-outlets or portable power supplies at the rear of the appliance.
- If the mains cord of the appliance is damaged, it must be replaced by the manufacturer, through customer service or by a qualified specialist.
- Do not operate the appliance with an external timer or a separate remote control system.
- Do not put any objects in or through the housing openings and also make sure that children cannot insert any objects through them.
- Always take hold of the mains plug itself, not the mains cord.
- Never touch the mains plug with wet hands.
- Never immerse the mains cord or mains plug in water or any other liquids.
- In the event of any defects, or when cleaning and servicing, please unplug the mains plug.
- Changes and repairs to the appliance may only be carried out by authorised specialists such as our service team (see „Service department“ on page EN-20). Unauthorised repairs to the appliance may cause damage to property and persons and may void warranty claims. Never try to repair a defective or suspected defective appliance yourself.
- Only parts corresponding to the original appliance specifications may be used for repairs. This appliance contains electrical and mechanical parts which are essential for protection against potential sources of danger.

#### Fire hazard!

Improper handling of the appliance may result in fire and damage to property.

- Only connect the appliance to a properly installed and earthed electric socket. Do

not connect to a multi-socket extension cable or a multi-socket plug.

- To ensure adequate air circulation, the ventilation slots and the entire space above the unit must remain clear of obstructions.
- Keep ventilation openings, in the appliance enclosure or in the built-in structure, clear of obstruction.
- Keep ventilation openings, in the appliance enclosure or in the built-in structure, clear of obstruction.
- Do not place the appliance directly against the wall. Observe the minimum clearance requirements.

#### Risk of injury!

- The appliance is heavy and bulky. Seek the help of another person during transport, setting up, positioning or while mounting or dismantling the doors.
- Bases, drawers, doors, etc. must not be used as steps or for support purposes.

#### CAUTION

#### Risks for certain groups of people

Dangers for children and people with limited physical, sensory or mental capacity!

- This appliance can be used by children aged from 8 years and above and persons with reduced physical, sensory or mental capabilities or lack of experience and knowledge if they have been given supervision or instruction concerning use of the appliance in a safe way and understand the hazards involved. Children aged from 3 to 8 years are allowed to load and unload refrigerating appliances. Children shall not play with the appliance. Cleaning and user maintenance shall not be made by children without supervision.

- Do not allow children to play with the packaging film. They may get caught in it or suffocate.
  - Stop children from pulling small parts from the appliance or taking them out of the accessory bag and putting them in their mouths. Children can choke on small parts.
- 

### Risks when dealing with fridge and freezer appliances

#### Dangers from the refrigerant!

Your appliance's refrigeration circuit contains the environmentally-friendly, but flammable refrigerant R600a (isobutane).

- Mechanical intervention in the refrigeration system must only be carried out by authorised specialists.
  - Do not damage the refrigerant circuit, for example by piercing the refrigerant channels of the condensate vaporiser with sharp objects, cutting off the tubing, etc.
  - Refrigerant is flammable when spurting out and can damage the eyes. In this case, rinse your eyes in clean water and seek medical assistance immediately.
  - To prevent the formation of a flammable gas-air mixture in the event of a leakage in the refrigeration circuit, the installation space must have a minimum size of 1 m<sup>3</sup> per 8 g of refrigerant in compliance with the EN 378 standard. Information on the amount of refrigerant in your appliance can be found on the data sheet (see page EN-21).
- 

#### Danger of explosion!

Improper handling of the appliance can lead to explosions.

- Do not store explosive substances or spray cans with flammable propellants inside the appliance, as they may cause ignitable gas-air mixtures to explode.
- Never use defrosting sprays. They can generate explosive gases. Also refrain from using electric heating appliances, naked flames or ice scrapers. The insulation could melt or become scratched.
- Only store high-proof alcohol upright and tightly sealed.

#### Health hazard!

Contaminated foods can cause health problems.

- Opening the door for long periods can cause a significant increase of the temperature in the compartments of the appliance.
- Clean regularly surfaces that can come in contact with food and accessible drainage systems.
- Store raw meat and fish in suitable containers in the refrigerator, so that it is not in contact with or drip onto other food.
- If the refrigerating appliance is left empty for long periods, switch off, defrost, clean, dry, and leave the door open to prevent mould developing within the appliance.

#### Refrigerator food safety!

The appliance may not operate properly if exposed to low ambient temperatures for extended periods of time. This can then lead to an increase in temperature inside the appliance.

- Abide by the specified ambient temperature (see 'climate category' line on page EN-21).
-

 NOTICE

Risk of damage to property!

Improper handling of the appliance can lead to property damage.

- Do not use sharp objects to unpack the appliance.
  - Do not use electrical appliances inside the food storage compartments of the appliance, unless they are of the type recommended by the manufacturer.
  - Only electrical parts that conform to the manufacturer's recommended specifications may be used inside the appliance.
  - The insulation of your appliance is made of polyurethane with environmentally compatible pentane insulating foam. Do not use any electrical heating equipment, scrapers, knives or any kind of aid with a naked flame, for example candles, to defrost. The thermal insulation and the interior are scratch and heat-sensitive and can melt.
  - Do not use mechanical devices or other means to accelerate the defrosting process, other than those recommended by the manufacturer.
  - To get rid of the smell that comes with all new appliances, wipe down the inside using lukewarm water with vinegar.
- Observe the following for transport and start-up:
    - Do not tilt the appliance horizontally. Only rest the appliance against the wall to change the door hinges.
    - After transport leave the appliance to stand for 2 hours to allow the coolant to settle.
  - When cleaning, please note:
    - Under no circumstances should sharp, coarse, sodium carbonate-based, acidic, solvent-based or abrasive cleaning agents be used. All-purpose cleaners with a neutral pH are recommended.
    - The door seal is sensitive to oil and grease - the rubber becomes porous and brittle as a result.
    - The surfaces can be damaged by unsuitable cleaning agents. Use care products only on the outer surfaces.
    - Use only soft cloths for cleaning.
    - Make sure that no water gets into the ventilation slots, the electrical parts and the drain opening.
    - Only use the bulb to illuminate the interior of the appliance. It is not suitable for lighting a room.
-



## Operation

### Requirements

You can use the appliance if

- You have read the 'Safety' chapter and understood the safety instructions (see page EN-5).
- It has been set up and connected as described in the 'Start-up' chapter (see page EN-14).

### Switching on and off

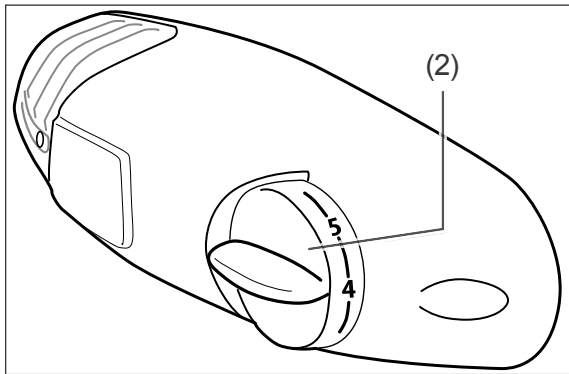

The temperature controller (2) can be used to switch the appliance on and off. The temperature controller is located on the side of the fridge compartment and can be adjusted continuously.

#### Switching on

1. Set the temperature controller (2) to a setting between '1' and '7'.  
This switches on the appliance: the interior lighting (1) will turn on, the motor will start running, the refrigerant will flow through the piping and you will hear a slight noise.
2. If the appliance makes worrying noises, check its stability and remove any objects on top of the appliance.

#### Switching off

1. Set the temperature controller (2) to '0'.
2. Empty the appliance, defrost it and clean it (see chapter „Care and maintenance“ on page EN-12).
3. Leave the door open slightly to avoid mould formation.
4. Unplug the appliance from the mains socket if you do not intend to use it for a prolonged period of time.

### Thermostat control

#### ! WARNING

Health hazard!

The appliance may not operate properly if exposed to low ambient temperatures for extended periods of time. This can then lead to an increase in temperature inside the appliance.

- Abide by the specified ambient temperature (see 'Climate class' on page EN-21).

The temperature controller (2) can be used to set the temperature in the fridge compartment.

- First select a medium setting.
- If, for example in summer, the ambient temperature increases, so select a lower setting accordingly.

To adjust the inside

- higher, turn the temperature controller towards '0'.
- lower, turn the temperature controller towards '7'.

You ideally need a refrigerator thermometer to be able to control the cooling efficiency. Place it

- above the vegetable drawer (8) in the fridge compartment; the correct temperature here should be +6°C.

## Cooling

### ⚠ WARNING

Danger of explosion!  
Improper handling of the appliance can lead to explosions.

- Do not store explosive substances or spray cans with flammable propellants inside the appliance, as they may cause ignitable gas-air mixtures to explode.
- Only store alcohol upright and tightly sealed.

### ⚠ CAUTION

Health hazard!  
Contaminated foods can cause health problems.

- Opening the door for long periods can cause a significant increase of the temperature in the compartments of the appliance.
- Clean regularly surfaces that can come in contact with food and accessible drainage systems.
- Store raw meat and fish in suitable containers in the refrigerator, so that it is not in contact with or drip onto other food.
- If the refrigerating appliance is left empty for long periods, switch off, defrost, clean, dry, and leave the door open to prevent mould developing within the appliance.

### Store food correctly

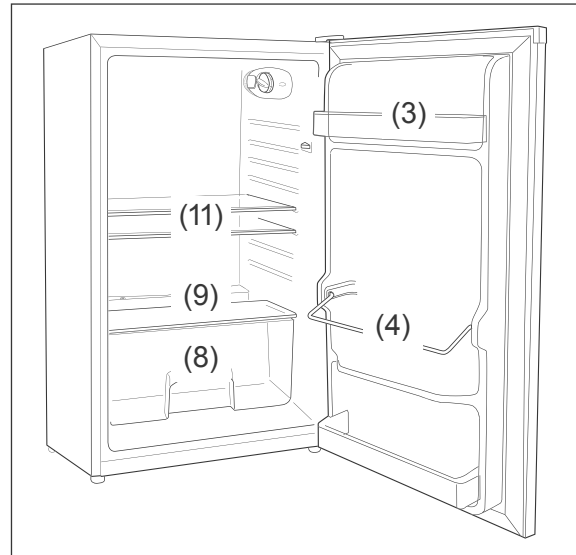

- Fill the fridge compartment in such a way that the temperature conditions inside are used to their full potential:
  - Place spreadable butter and cheese in the top section on the top glass shelf (11) or on the top small door shelf (3). This is where it is warmest.
  - Store bottles and drinks cartons in the wide door compartment (4). Position full containers closer to the hinge in order to reduce the strain on the door.
  - Place cooked and baked foods on the bottom glass shelf (11).
  - Place fresh meat, game, poultry, bacon, sausage and raw fish on the glass cover of the vegetable drawer (9). This is where the temperature is lowest.
  - Place fresh fruit and vegetables in the vegetable drawer (8).

## Maintaining quality

- To maintain the flavour and freshness of food in the fridge compartment, only place packaged food in the fridge compartment. Use special plastic containers for food or customary films.
- Place the food
  - in the fridge in a way that allows the air to circulate freely. Do not cover the glass shelves with paper or anything similar.
  - somewhere that is not directly against the rear wall. Otherwise it may freeze onto the rear wall.

## Saving energy

- Allow hot food to cool before placing it in the fridge compartment.
- The temperatures in the appliance and thus the energy consumption can increase
  - if the doors are opened frequently or for a prolonged period.
  - if the room temperature fluctuates up and/or down.
- Energy consumption is also dependent on the selected location (for more detailed information, see page EN-14).

## Moving the glass shelves

The glass shelves (11) can be moved around.

1. Lift up the glass shelf and remove it.
2. Slide the glass shelf to the new position from the top via the guides at the sides.

## Removing the door shelves

The small door shelves (3) can be repositioned.

- Lift up the door shelf and remove it.
- To reinstall the door shelf, insert it from the top into the guide rails on the sides.

## Care and maintenance

---

### WARNING

Health hazard!

- Cleaning and user maintenance must not be carried out by children unless they are supervised.

Risk of electric shock!

- Unplug the mains cable before cleaning. Take hold of the mains plug itself, do not pull on the mains cord.
  - Make sure that no cleaning water gets into the ventilation slots, the electrical parts and the drain opening.
- 

### NOTICE

The surfaces and door seals can get damaged by improper handling.

- Never use harsh, soda, acid, solvent or abrasive cleaners. These attack the plastic surfaces. All-purpose cleaners with a neutral pH are recommended.
  - Use care products only on the outer surfaces.
  - The door seals are sensitive to oil and grease – making the rubber porous and brittle.
  - Only use soft cloths.
- 

## Checking and cleaning door seals

The door seals must be checked regularly so that no air can enter the appliance.

1. To test them, clamp a thin piece of paper in various places. The paper should be difficult to pull through at all points.
2. If the door seal does not sit evenly throughout, use a hairdryer to carefully warm it up at the affected areas and pull them out slightly with your fingers.
3. Clean dirty door seals with clean water only.

## Clean exterior

- Coated surfaces  
Only use light pH-neutral soapy water.

## Defrosting the fridge compartment

This is not necessary. The fridge compartment of your appliance has an auto-defrost feature. Frost and ice are automatically defrosted and the thaw water is collected in a thaw water container on the reverse side of the appliance. The thaw water evaporates as a result of the heat generated by the motor.

## Cleaning the fridge compartment

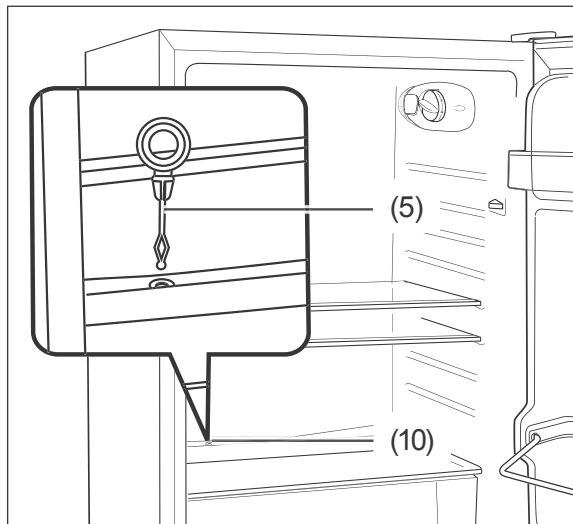

1. Set the temperature controller (2) to '0'.
2. Pull out the mains plug.
3. Remove the chilled goods and place them in a cool room.
4. Remove the vegetable drawer, door shelves, glass shelf above the vegetable drawer and the glass shelves and clean them in lukewarm water with a little washing-up liquid. Dry all parts thoroughly.
5. Wipe down the inside with warm water and washing-up liquid.  
When wiping clean, add a few drops of vinegar to the water to prevent mould from forming.  
Wipe the interior dry and leave the door open for a while to air.
6. Clean the opening of the defrost drain (10) using the cleaning rod (5).
7. Clean the door seal with clean water only. It is sensitive to oil and grease.
8. Replace the shelves and vegetable drawer and refill with chilled goods.
9. Reinsert the mains plug and turn the temperature controller (2) to your desired setting.

## Changing bulb

### ! WARNING

Risk of electric shock!

As the appliance works with mains voltage, which can be dangerous, touching live parts may lead to serious injury or death.

- Unplug the mains cable before changing the light bulb.

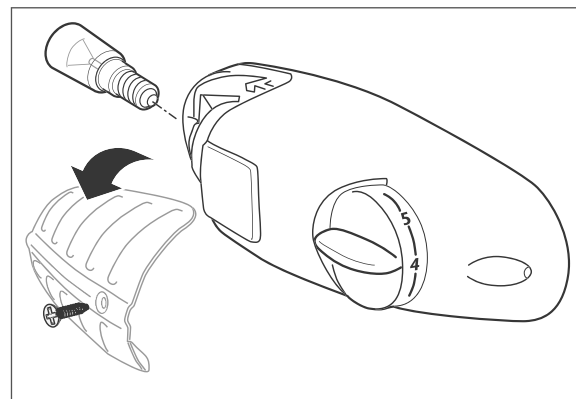

Use only E14 light bulbs that have an output of max. 10 watts, are rated for 230 volts and are of the same shape.

1. Pull the mains plug out of the socket.
2. Loosen the cover screw with a cross-headed screwdriver and remove the cover.
3. Unscrew the light bulb from the holder and replace with a new one.
4. Screw the cover back on.
5. Re-insert the mains plug into the socket.

## Start-up

---

### WARNING

#### Risk of injury!

- The appliance is heavy and bulky. Seek the help of another person when transporting or positioning the appliance or when mounting or dismantling the doors.
- Shelves, drawers, doors, etc. must not be used as steps or for support purposes.

#### Health hazard caused by refrigerant!

- Do not damage the refrigeration circuit, for example by piercing the refrigerant channels of the condensate vaporiser with sharp objects, cutting off the tubing, etc.
- Refrigerant is flammable when spurting out and can damage the eyes. If this happens, rinse your eyes with clean water and seek medical attention immediately.
- To prevent the formation of a flammable gas-air mixture in the event of a leakage in the refrigeration circuit, the installation space must have a minimum size of 1 m<sup>3</sup> per 8 g of refrigerant in compliance with the EN 378 standard. Information on the amount of refrigerant in your appliance can be found in the data sheet (see page EN-21).

### CAUTION

#### Risk of damage!

The appliance may not operate properly if exposed to low ambient temperatures for extended periods of time. This can then lead to an increase in temperature inside the appliance.

- Adhere to the ambient temperature specified (see 'Climate category' on page EN-21).

Improper handling of the appliance may result in damage.

- As far as possible, do not turn the appliance horizontally; transport it at a maximum incline of 45 °.
- Only rest the appliance against the wall to change the door hinges.
- Do not use sharp objects to unpack the appliance.

## Moving and unpacking

- Move the appliance using a trolley or with the help of a second person.
- Unpack the appliance and carefully remove all packaging items, plastic profiles, adhesive strips and foam padding from inside, outside and from the back of the appliance.

## Suitable location

To achieve the highest possible cooling performance with the least energy consumption, choose a location that:

- is not too warm, is dry and well ventilated,
- is not in direct sunlight,
- measures at least 2.9 m<sup>3</sup>.

We do not advise placing it directly next to an oven, stove or radiator. The minimum distances to such appliances are:

- |                                     |      |
|-------------------------------------|------|
| – from electric stoves              | 3 cm |
| – from oil and coal burning stoves  | 30cm |
| – from refrigerators                | 2 cm |
| – from washing machines/dishwashers | 2 cm |

If these distances cannot be maintained, place an insulating plate in-between. If underfloor heating is installed in the room where the mini refrigerator is to be installed, place an insulating plate of solid material underneath.

## Setting up and aligning the appliance

1. Place the appliance on as flat and as firm a base as possible.
2. To ensure adequate air circulation,
  - the entire space above the appliance must be clear.
  - the appliance should not stand directly against the wall. Keep the appliance at least 3 cm away from the rear wall.
3. Level out any unevenness on the ground using the levelling foot (7) at the front. To do this
  - Close the door.
  - Tilt the appliance backwards slightly.
  - Turn the levelling foot inwards or outwards until the appliance is level.
  - Reposition the appliance upright.

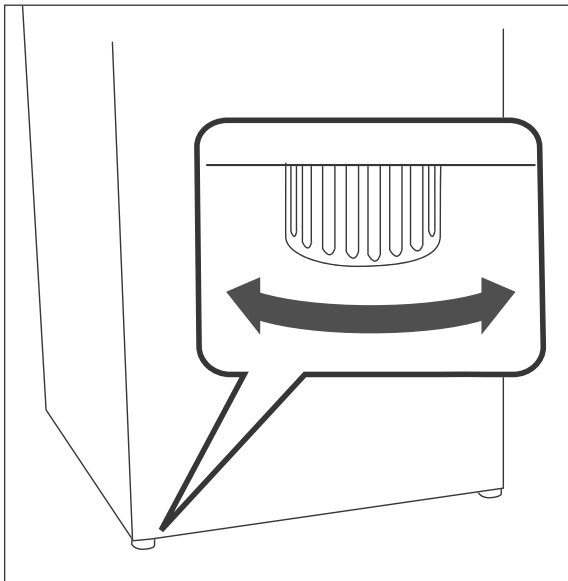

4. Check the position with a spirit level. The appliance should not move when opening the door.

## Changing the door hinges

You can change the side on which the door opens. The stop is on the right on delivery.

As this alteration requires some manual skills, please read through the work instructions before altering.

In addition to the package contents, you will require:

- Medium-sized cross-headed screwdriver
- Medium flat-headed screwdriver
- 8-sized spanner

Proceed as follows:

1. Ensure that the appliance is not connected to the power supply.
2. Remove the cover for the upper hinge plate with a flat-headed screwdriver.

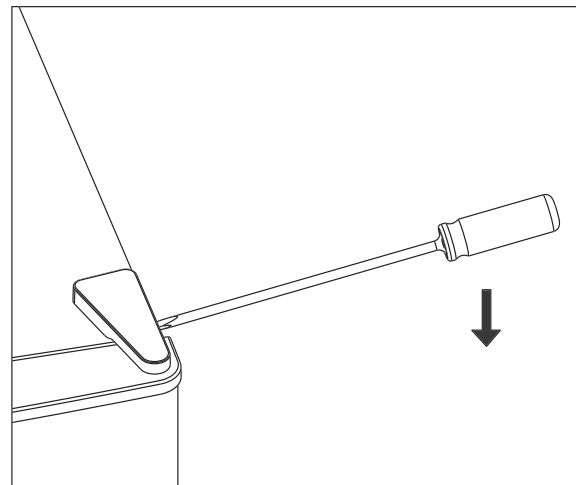

3. Remove the cover on the opposite side.

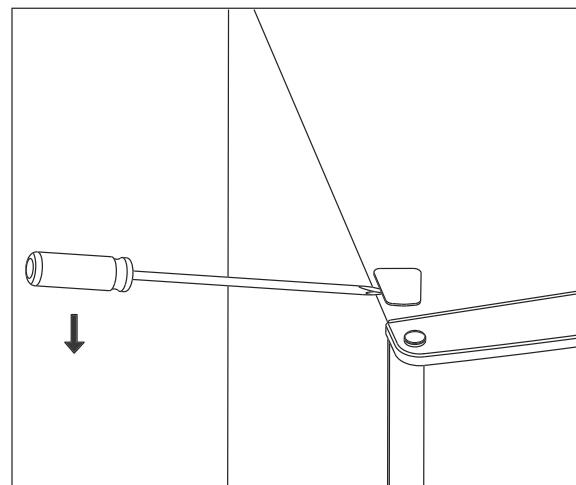

4. Unscrew the two screws securing the upper hinge plate. Use an 8 mm wrench or a cross-headed screwdriver.
5. Remove the hinge plate.

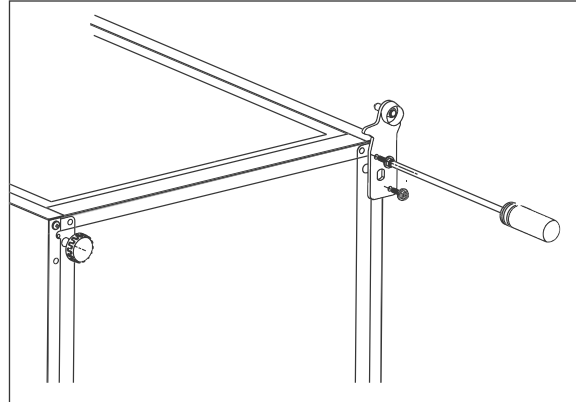
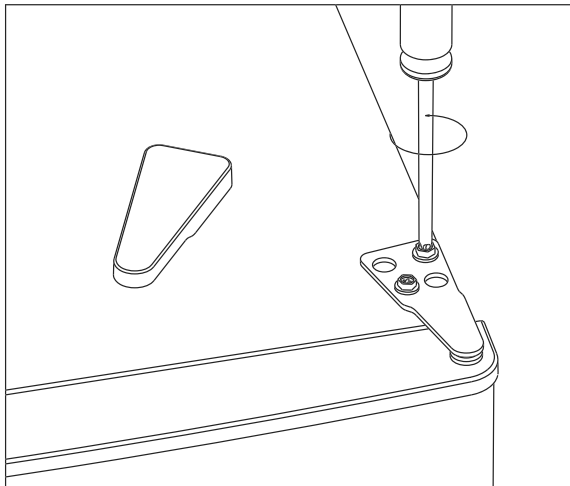

11. Loosen the stud bolt with a flat-headed screwdriver.

6. Take out the blind cover and insert it on the opposite side.

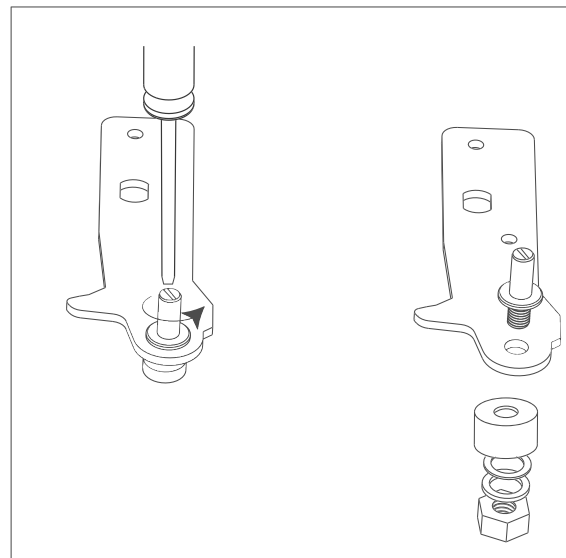
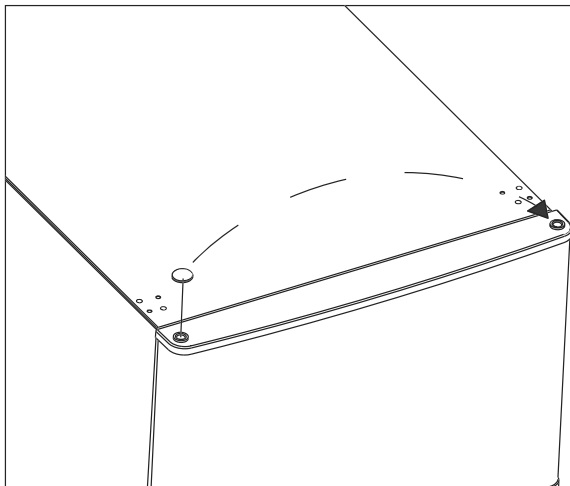

12. Turn the hinge plate and screw the stud bolt to the other side of the hinge plate.

7. Remove the refrigerator door.
8. To adjust the lower door hinge, tilt the refrigerator to a maximum of 45 ° to the rear.
9. Unscrew the screw-on foot (7).
10. Unscrew the lower hinge plate. Use a size 8 spanner or a cross-headed screwdriver.

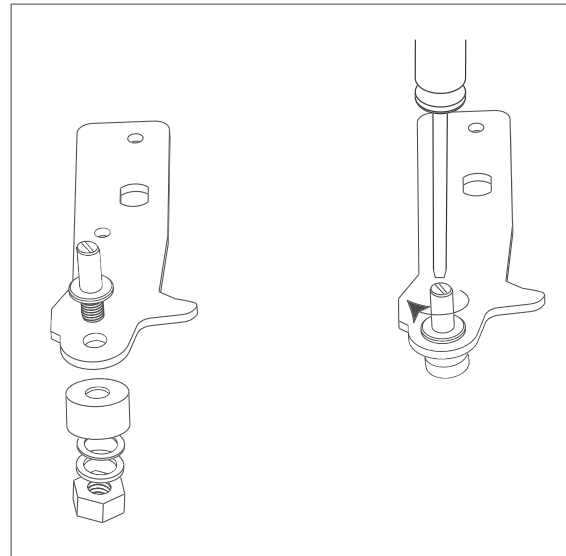



13. Screw the hinge plate to the opposite side. Use a size 8 spanner or a cross-headed screwdriver.
14. Rescrew the screw-on foot tightly onto the refrigerator.

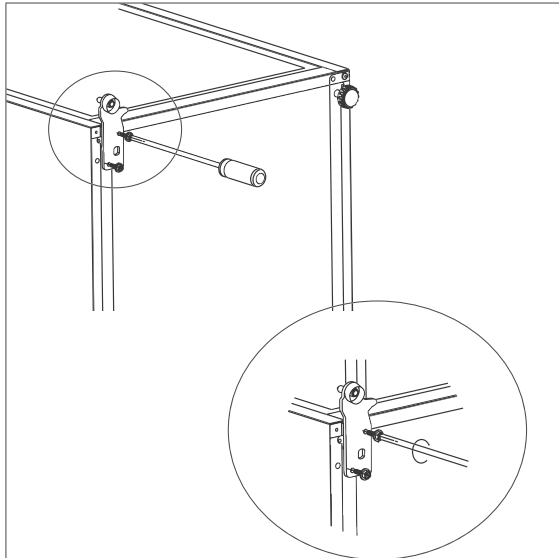

15. Insert the refrigerator door into the lower hinge plate.
16. Carefully stand the refrigerator upright.
17. Tighten the upper hinge plate on the opposite side.

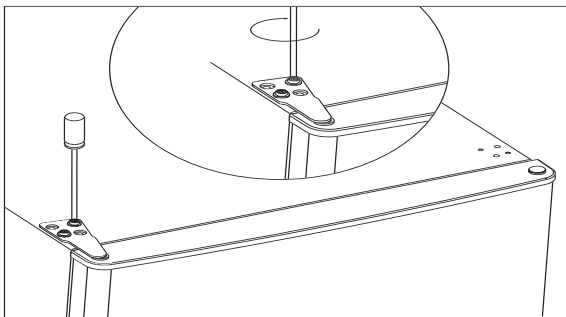

18. Reinstall the covers.

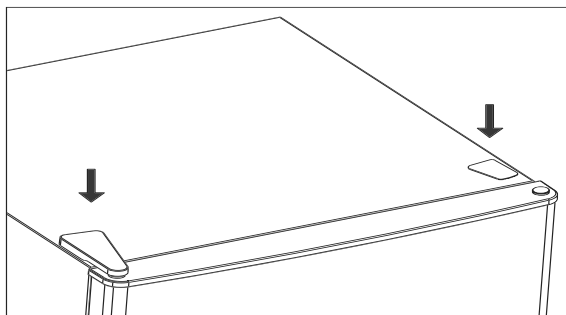

19. Align the refrigerator with a spirit level.

20. Check whether the door seal sits securely in place (see Section „Care and maintenance“ on page EN-12).

You have successfully changed the direction the door opens to.

## Cleaning before use

To remove the odour that comes with all new appliances, clean the appliance before using it for the first time (see Section „Cleaning the fridge compartment“ on page EN-13).

## Connecting the appliance

### CAUTION

Risk of damage to property!

The coolant must be allowed to settle before connecting.

- After transport leave the appliance to stand for 2 hours.
  - If your appliance has been transported horizontally for an extended period of time, lubricant from the compressor may have got into the fridge. Leave the appliance for 12 hours in an upright position.
- 
- Connect the mains plug to a properly installed socket (220-240 V~ / 50 Hz / 10 A).

## Troubleshooting table

Malfunctions can occur in all electrical appliances. This does not necessarily mean there is a defect in the appliance. For this reason, please check the tables to see if you can correct the malfunction.

### WARNING

Risk of electric shock in case of improper repair!

Never try to repair a defective or suspected defective appliance yourself. You can put your own and future users' lives in danger. Only authorised specialists are allowed to carry out this repair work.

Problem	Possible cause	Solutions, tips
Compressor off, interior light off.	No electricity to socket.	Check by connecting another appliance.
	Mains plug is loose.	Check the tightness of the mains plug.
Compressor off, interior light on.	Desired temperature has been reached.	Further cooling not required. When the inside temperature rises, the compressor automatically turns on.
	Repositioning.	The appliance requires 2 hours to allow the refrigerant to settle.
Appliance cools too quickly.	Temperature controller is set at too cold a setting.	Turn down the temperature controller (see „Operation“ on page EN-9).
The appliance doesn't cool sufficiently.	Incorrect temperature selected.	Turn the temperature controller to a higher position (see „Operation“ on page EN-9).
	Door not tightly closed or door seal is not completely tight.	See „Checking and cleaning door seals“ on page EN-12.
	The appliance is near a heat source.	Insert insulating plate in-between or relocate.
	Food has been put in warm.	Only put in cooled foods.
	Too many goods loaded.	Load no more than 7 kg at once.
	Ambient temperature too low or too high.	Adjust the ambient temperature to the climate category (see „Product fiche concerning Regulation (EU) No 1060/2010“ on page EN-21).
	Compressor seems defective.	Set the temperature controller to '7'. If the compressor does not switch on within an hour, please contact our service centre (see „Service department“ on page EN-20).

Problem	Possible cause	Solutions, tips
Appliance is making a noise.	Functional operating noise. These are not malfunctions.	Humming: Refrigeration unit is running.
		Flowing noise: Refrigerant is flowing through the pipes.
		Clicking: Motor switching on or off.
	Distracting noises that you can disregard.	Check that it is stable.
		Remove any objects from the appliance.
		Remove any foreign matter from the back of the appliance.

## Environmental protection

### Disposing of the appliance



**Old devices must not be disposed of with household waste!**

If the appliance can no longer be used, **every user is required by law** to dispose of old appliances separately from their household waste, e.g. at a collection point in their community/borough. Waste electrical equipment is accepted free-of-charge there. This ensures that old devices are recycled in a professional manner and also rules out negative consequences for the environment.

For this reason, electrical equipment is marked with the symbol shown here.

Further information on this topic can also be found on the service pages of our current catalogue and on our website under the heading 'Service'.

### Our contribution to the protection of the ozone layer



100% CFC and HFC-free refrigerants and foaming agents have been used in this appliance. This protects the ozone layer and reduces the greenhouse effect.

Our packaging is made from environmentally friendly, recyclable materials:

- Outer packaging made of cardboard
- Moulded parts made of foamed, CFC-free polystyrene (PS)
- Films and bags made of polyethylene (PE)
- Tension bands made of polypropylene (PP)
- Saving energy also protects against excessive global warming. Your new appliance uses little energy due to its environmentally friendly insulation and technology.

## Service department

---

In order for us to help you quickly, please tell us:

Name of appliance	Model	Order number
Hanseatic Refrigerator	HKS 8548A2	4894 7326

### Advice, order and complaint

Please contact your mail order company's customer service centre if

- the delivery is incomplete,
- the appliance is damaged during transport,
- you have questions about your appliance,
- a malfunction cannot be rectified using the troubleshooting table,
- you would like to order further accessories.

### Repairs and spare parts

#### Customers in Germany

- Please contact our technical service:  
Telephone 040 36 03 31 50

#### Customers in Austria

- Please contact your mail order company's customer service centre or product advice centre.

#### **Please note:**

You are responsible for the condition of the appliance and its proper use in the household. If you call out for customer service due to an operating error, you will incur charges, even during the guarantee/warranty period. Damage resulting from non-compliance with this manual unfortunately cannot be recognised.

## Product fiche concerning Regulation (EU) No 1060/2010

Trade mark	hanseatic
Model identifier	4894 7326 / HKS8548A2
Category of the household refrigerating appliance model	1, Refrigerator with one or more fresh-food storage compartments
Energy efficiency class on a scale from A+++ (most efficient) to D (least efficient)	A++
Energy consumption 88 kWh per year, based on standard test results for 24 hours. Actual energy consumption will depend on how the appliance is used and where it is located	
<u>Storage volume</u> Refrigerator	88 L
<u>Storage volume</u> Freezer / Star rating	- L / - star
Power cut safe	- h
Freezing capacity	- kg / 24 h
Climate class: N-ST . This appliance is intended to be used at an ambient temperature between +16 °C and +38 °C.	
Airborne acoustical noise emissions	41 dB(A) re 1 pW
Built-in appliance	no

The values indicated above have been measured under standardised laboratory conditions pursuant to EN 62552.

## Technical specifications

---

Item number	4894 7326
Name of appliance	Refrigerator
Model identifier	HKS8548A2
Device measurements (Height × Width × Depth with connections)	850 mm × 480 mm × 450 mm
Unloaded weight	21 kg
Refrigerant	R600a
Filling capacity refrigerant	23 g
Foaming agent	cyclopentane
Rated power	80 W
Supply voltage / frequency / rated current / lamp power	220 - 240 V / 50 Hz / 0,5 A max 10 W
Protection class	I



