

hanseatic

WK8325SN



Gebrauchsanleitung

Wasserkocher

Anleitung/Version:
196270_DE_20180328
Bestell-Nr.: 61929830
Nachdruck, auch
auszugsweise, nicht
gestattet!

Inhaltsverzeichnis

Inhaltsverzeichnis	DE-2	Wasserkocher reinigen .	DE-17
		Entkalken	DE-18
Lieferung	DE-3	Sieb reinigen	DE-18
Lieferumfang	DE-3		
Lieferung kontrollieren . . .	DE-3	Fehlersuchtafel	DE-20
Geräteteile	DE-4	Service	DE-21
Sicherheit	DE-5	Beratung, Bestellung und	
Bestimmungsgemäßer		Reklamation	DE-21
Gebrauch	DE-5	Ersatzteile	DE-21
Begriffserklärung	DE-5	Umweltschutz	DE-22
Sicherheitshinweise	DE-6	Elektro-Altgeräte umwelt-	
Inbetriebnahme	DE-12	gerecht entsorgen	DE-22
Gerät auspacken	DE-12	Verpackung	DE-22
Geeigneten Standort		Technische Daten	DE-23
wählen	DE-12		
Bedienung	DE-13		
Wasser erhitzen	DE-13		
Überhitzungsschutz	DE-15		
Erhitzen abbrechen	DE-15		
Wasser entnehmen	DE-16		
Reinigung und Wartung . . .	DE-17		

Lieferung



Bevor Sie das Gerät benutzen, lesen Sie bitte zuerst die Sicherheitshinweise und die Gebrauchsanleitung aufmerksam durch. Nur so können Sie alle Funktionen sicher und zuverlässig nutzen. Beachten Sie unbedingt auch die nationalen Vorschriften in Ihrem Land, die zusätzlich zu den in dieser Gebrauchsanleitung genannten Vorschriften gültig sind.

Bewahren Sie alle Sicherheitshinweise und Anweisungen für die Zukunft auf. Geben Sie alle Sicherheitshinweise und Anweisungen an den nachfolgenden Verwender des Geräts weiter.

Lieferumfang

- Wasserkocher
- Sockel mit Netzkabel und Netzstecker
- Gebrauchsanleitung

Lieferung kontrollieren

1. Packen Sie das Gerät aus.
2. Prüfen Sie die Lieferung.
3. Sollte etwas fehlen oder das Gerät einen Transportschaden aufweisen, nehmen Sie bitte Kontakt mit unserem Service auf (siehe Seite DE-21).

WARNUNG!

Stromschlaggefahr!

- Nie ein beschädigtes Gerät in Betrieb nehmen.

Geräteteile



- | | |
|----------------------------|-------------------------------------|
| (1) Ausgießer | (7) Wasserbehälter |
| (2) Deckel | (8) Füllstandsanzeige |
| (3) Griff | (9) Kabeldurchführung |
| (4) Deckelöffner | (10) Anschlusskabel mit Netzstecker |
| (5) Ein-/Aus schalter | |
| (6) Sockel mit Kontaktdorn | |

Sicherheit

Bestimmungsgemäßer Gebrauch

Der Wasserkocher ist ausschließlich zum Zubereiten haushaltsüblicher Mengen heißen Wassers konzipiert.

Das Gerät ist für den Gebrauch im privaten Haushalt konzipiert und nicht für eine gewerbliche Nutzung oder Mehrfachnutzung ausgelegt (z. B.: Verwendung durch mehrere Parteien in einem Mehrfamilienhaus).

Verwenden Sie das Gerät ausschließlich wie in dieser Gebrauchsanleitung beschrieben. Jede andere Verwendung gilt als nicht bestimmungsgemäß und kann zu Sachschäden oder sogar zu Personenschäden führen.

Der Hersteller übernimmt keine Haftung für Schäden, die durch nicht bestimmungsgemäßen Gebrauch entstanden sind.

Begriffserklärung

Folgende Signalbegriffe finden Sie in dieser Gebrauchsanleitung.

WARNUNG

Dieser Signalbegriff bezeichnet eine Gefährdung mit einem mittleren Risikograd, die, wenn sie nicht vermieden wird, den Tod oder eine schwere Verletzung zur Folge haben kann.

VORSICHT

Dieser Signalbegriff bezeichnet eine Gefährdung mit einem niedrigen Risikograd, die, wenn sie nicht vermieden wird, eine geringfügige oder mäßige Verletzung zur Folge haben kann.

HINWEIS

Dieser Signalbegriff warnt vor möglichen Sachschäden.

 Dieses Symbol verweist auf nützliche Zusatzinformationen.

Sicherheitshinweise

In diesem Kapitel finden Sie allgemeine Sicherheitshinweise, die Sie zu Ihrem eigenen Schutz und zum Schutz Dritter stets beachten müssen. Beachten Sie zusätzlich die Warnhinweise in den einzelnen Kapiteln zu Bedienung, Reinigung etc.



WARNUNG

Risiken im Umgang mit elektrischen Haushaltsgeräten

Stromschlaggefahr!

Das Berühren von spannungsführenden Teilen kann zu schweren Verletzungen oder zum Tod führen.

- Gerät nur anschließen, wenn die Netzspannung der Steckdose mit der Angabe auf dem Typschild übereinstimmt.
- Das Gerät entspricht der Schutzklasse I und darf nur an eine Steckdose mit ordnungsgemäß installiertem Schutzleiter angeschlossen werden. Der Anschluss an eine Steckdosenleiste, eine Mehrfachsteckdose, eine Zeitschaltuhr oder ein

separates Fernwirkssystem zur Fernüberwachung und -steuerung ist unzulässig.

- Gerät nicht in Betrieb nehmen oder weiterbetreiben,
 - wenn es sichtbare Schäden aufweist, z. B. das Netzkabel defekt ist.
 - wenn es Rauch entwickelt oder verbrannt riecht.
 - ungewohnte Geräusche von sich gibt.

In diesen Fällen Netzstecker aus der Steckdose ziehen und Gerät reparieren lassen (siehe „Service“ auf Seite DE-21).

- Wenn das Netzkabel des Geräts beschädigt ist, muss es durch den Hersteller oder seinen Kundendienst oder eine ähnlich qualifizierte Person ersetzt werden.
- Eingriffe und Reparaturen am Gerät dürfen ausschließlich autorisierte Fachkräfte vornehmen, so wie unser Service (siehe Seite DE-21). Eigenständige Reparaturen an dem Gerät können Sach- und Personenschäden verursachen, und die Haftungs- und Garantieansprüche verfallen. Niemals versuchen, das defekte – oder vermeintlich

defekte – Gerät selbst zu reparieren.

- Bei Reparaturen dürfen ausschließlich Teile verwendet werden, die den ursprünglichen Gerätedaten entsprechen.

In diesem Gerät befinden sich elektrische und mechanische Teile, die zum Schutz gegen Gefahrenquellen unerlässlich sind.

- Wasserkocher nur mit dem Originalsockel benutzen.
- Bei Nichtverwendung, im Fehlerfall sowie vor Reinigung und Wartung den Netzstecker immer aus der Steckdose ziehen.
- Darauf achten, dass Kinder keine Gegenstände in das Gerät hineinstecken.
- Gerät, Netzstecker und Netzkabel von offenem Feuer und heißen Flächen fernhalten.
- Netzkabel nicht mit heißen Teilen in Berührung bringen.
- Netzkabel nicht knicken oder klemmen. Die Folge kann ein Kabelbruch sein.
- Netzstecker nie am Netzkabel aus der Steckdose ziehen, immer den Netzstecker selbst anfassen.

- Netzkabel nie als Tragegriff verwenden.
- Netzstecker niemals mit feuchten Händen anfassen.
- Gerät und Sockel niemals in Wasser tauchen.
- Darauf achten, dass nie Wasser über dem Kontaktdorn am Sockel verschüttet wird.
- Gerät nur in Innenräumen verwenden. Nicht in Feuchträumen oder im Regen betreiben.
- Gerät niemals so lagern, dass es in eine Wanne oder in ein Waschbecken fallen kann.
- Niemals nach einem Elektrogerät greifen, wenn es ins Wasser gefallen ist. In einem solchen Fall sofort den Netzstecker aus der Steckdose ziehen.
- Weder das Gerät selbst noch Netzkabel oder Netzstecker oder Abstellvorrichtung (Sockel) in Wasser oder andere Flüssigkeiten tauchen.
- Alle Teile nach dem Reinigen gründlich abtrocknen.

Risiken im Umgang mit sich erheizenden Hausgeräten

Brandgefahr!

Das Gerät wird während des Betriebs sehr heiß. Brennbar Gegenstände in unmittelbarer Nähe des Geräts können sich entzünden.

- Gerät nicht in der Nähe von brennbaren Gegenständen, wie z. B. Vorhängen, aufstellen.
- Gerät nie auf oder in der Nähe von heißen Oberflächen abstellen, wie z. B. Herdplatten, Öfen, etc.
- Gerät nicht abdecken, z. B. mit Tüchern o. Ä.

Risiken durch heiße Flüssigkeiten und Dämpfe

Verbrühungsgefahr!

Während des Gebrauchs des Wasserkochers tritt heißer Dampf aus, der zu Verbrühungen führen kann.

- Jeden Kontakt mit heißem Dampf während des Aufheizvorgangs, beim Wiederauffüllen des Wassertanks und bei geöffnetem Deckel vermeiden. Insbesondere das Gesicht davon fernhalten.
- Deckel nicht während des Betriebs öffnen.

- Das heiße Gerät vor dem Befüllen mit kaltem Wasser mindestens 5 Minuten abkühlen lassen.

Wenn der Wassertank überfüllt oder der Deckel geöffnet ist, kann beim Kochen heißes Wasser herausspritzen. Verbrühungen können die Folge sein.

- Wasserbehälter höchstens bis zur Füllstandsanzeige MAX befüllen.
- Darauf achten, dass während des Betriebs der Deckel verschlossen ist.

Bei Herunterfallen des Geräts kann Kontakt mit heißem Wasser zu Verbrühungen führen.

- Wasserbehälter nicht unmittelbar an den Rand der Arbeitsplatte stellen.
- Netzkabel nicht über den Rand der Arbeitsplatte hängen lassen.

Das Trinken von heißem Wasser kann zu Verbrühungen führen.

- Frisch erhitztes Wasser vor dem Trinken abkühlen lassen.

Risiken für die Gesundheit

Gesundheitsgefahr!
 Unsachgemäßer Umgang mit dem Gerät kann zu Gesundheitsschäden führen.

- Die erste Kochfüllung des neuen Wasserkochers aus hygienischen Gründen wegschütten.
- Nach dem Entkalken und nach längerem Nichtgebrauch eine komplette Wasserfüllung erhitzen und wegschütten.

Risiken für Kinder

Erstickungsgefahr!
 Kinder können sich in der Verpackungsfolie verfangen und ersticken.

- Kinder nicht mit der Verpackungsfolie spielen lassen.



VORSICHT

Risiken für bestimmte Personengruppen

Gefahren für Kinder und Personen mit eingeschränkten physischen, sensorischen oder geistigen Fähigkeiten!
 Kinder erkennen Gefahren häufig nicht oder unterschätzen sie.

- Dieses Gerät kann von Kindern ab 8 Jahren und darüber sowie von Personen mit reduzierten physischen, sensorischen oder mentalen Fähigkeiten oder Mangel an Erfahrung und/oder Wissen benutzt werden, wenn sie beaufsichtigt oder bezüglich des sicheren Gebrauchs des Gerätes unterwiesen wurden und die daraus resultierenden Gefahren verstehen.
- Kinder dürfen nicht mit dem Gerät spielen.
- Das Gerät und seine Anschlussleitung sind von Kindern jünger als 8 Jahre fernzuhalten.
- Gerät während des Betriebs nicht unbeaufsichtigt lassen.
- Reinigung und Wartung durch den Benutzer dürfen nicht durch Kinder durchgeführt werden, es sei denn, sie sind 8 Jahre oder älter und werden beaufsichtigt.

Risiken im Umgang mit Wasserkochern

Verbrennungsgefahr!

Das Gerät wird während des Betriebs sehr heiß und bleibt auch nach dem Ausschalten noch einige Zeit heiß. Berühren des heißen Geräts kann zu Verbrennungen führen.

- Das Gerät bleibt auch nach dem Ausschalten noch einige Zeit heiß.
- Gerät nur am Griff anfassen.
- Gerät vor der Reinigung vollständig abkühlen lassen.



HINWEIS

Beschädigungsgefahr!

Unsachgemäßer Umgang mit dem Gerät kann zu Beschädigungen führen.

- Gerät niemals hoher Temperatur (Heizung etc.) oder Witterungseinflüssen (Regen etc.) aussetzen.
- Gerät nicht über einen längeren Zeitraum Temperaturen von unter 0 °C aussetzen. Evtl. gefrorenes Restwasser kann das Gerät beschädigen.

Wenn das Gerät bei Temperaturen von unter +5 °C

und über +40 °C benutzt wird, kann es zu Fehlfunktionen der Elektronik kommen.

- Gerät nur benutzen, wenn es auf einer ebenen, stabilen und unempfindlichen Oberfläche steht.
- Gerät nie unbefüllt in Betrieb nehmen.
- Nur frisches, kaltes Wasser und keine anderen Flüssigkeiten in den Wasserbehälter füllen.
- Beachten, dass die Oberflächen-Beschichtungen von Möbeln manchmal chemische Zusätze enthalten, die die Gummifüße des Geräts angreifen können. Auf diese Weise können Rückstände auf der Möbelloberfläche entstehen. Daher unter das Gerät eine hitze- und wasserunempfindliche Unterlage legen.
- Gerät nicht unter Küchenschränken o. Ä. aufstellen. Durch den austretenden Dampf können diese beschädigt werden.
- Beim Auspacken keine spitzen Gegenstände verwenden.
- Gerät zum Reinigen niemals in Wasser tauchen.

- Gerät oder einzelne Geräteteile nie in eine Spülmaschine stellen.
 - Zur Reinigung keinen Dampfreiniger verwenden. Damit kann ein Kurzschluss verursacht und das Gerät beschädigt werden.
 - Keine lösemittelhaltigen, ätzenden oder scheuernden Reinigungsmittel (z. B. Backofen- oder Grill-Spray) oder Reinigungsutensilien wie z. B. Topfschwämme oder Ähnliches verwenden. Diese können die Oberflächen beschädigen.
-

Inbetriebnahme

Gerät auspacken

HINWEIS

Beschädigungsgefahr!
Unsachgemäßer Umgang mit dem Gerät kann zu Beschädigungen führen.

- Beim Auspacken keine spitzen Gegenstände verwenden.

1. Packen Sie den Wasserkocher aus.
2. Entfernen Sie vorsichtig alle Verpackungsteile, Kunststoffprofile, Klebestreifen und Schaumpolster.

Geeigneten Standort wählen

- Stellen Sie den Wasserkocher auf eine feste, ebene und unempfindliche Stellfläche.
- Stellen Sie den Wasserkocher nicht unter einem Hängeschrank auf.
- Stellen Sie den Wasserkocher so auf, dass nach oben genügend Platz ist, um den Deckel zu öffnen.
- Stellen Sie den Wasserkocher nicht auf oder neben einen Herd oder eine andere Wärmequelle.
- Stellen Sie den Wasserkocher so auf, dass er für Kinder unerreichbar ist.

Bedienung

! WARNUNG

Gesundheitsgefahr!
Unsachgemäßer Umgang mit dem Gerät kann zu Gesundheitsschäden führen.

- Die erste Kochfüllung des neuen Wasserkochers aus hygienischen Gründen wegschütten.
- Nach dem Entkalken und nach längerem Nichtgebrauch eine komplette Wasserfüllung erhitzen und wegschütten.

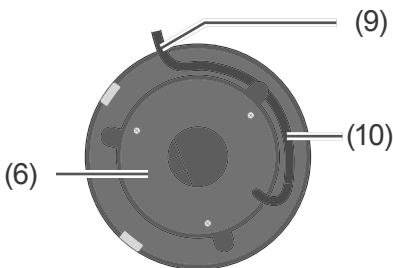

- Wickeln Sie das Netzkabel (10) an der Unterseite des Sockels (6) auf die gewünschte Länge und führen Sie es durch eine der Kabeldurchführungen (9) aus dem Sockel heraus.

Wasser erhitzen

! WARNUNG

Verbrühungsgefahr!
Wenn der Wassertank überfüllt oder der Deckel geöffnet ist, kann beim Kochen heißes Wasser herauspritzen. Verbrühungen können die Folge sein.

- Wasserbehälter höchstens bis zur Füllstandsanzeige MAX befüllen.
- Darauf achten, dass während des Betriebs der Deckel verschlossen ist.

Verbrennungsgefahr!
Das Gerät wird während des Betriebs sehr heiß. Berühren des heißen Geräts kann zu Verbrennungen führen.

- Gerät nur am Griff anfassen.

! HINWEIS

Beschädigungsgefahr!
Zu wenig Wasser kann das Gerät beschädigen.

- Wasserkocher nur betreiben, wenn der Wasserstand mindestens bis MIN reicht.

1. Stecken Sie den Netzstecker in eine vorschriftsmäßig installierte und leicht zugängliche Steckdose.

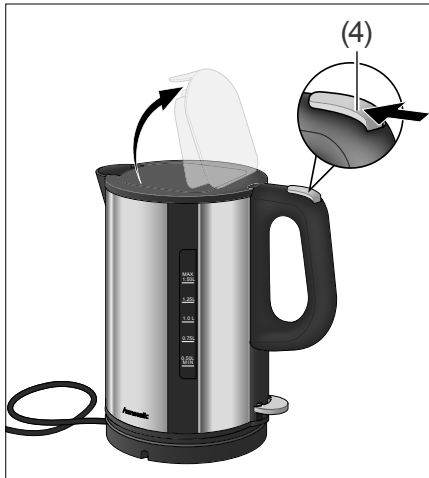

2. Drücken Sie auf den Deckelöffner (4), um den Deckel zu öffnen.

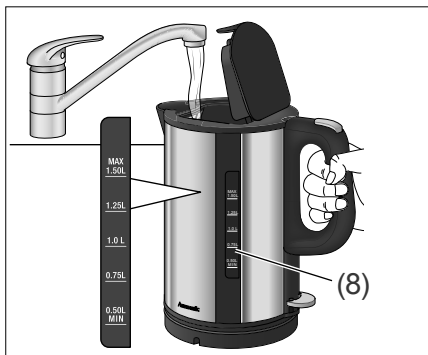

3. Füllen Sie den Wasserkocher mit frischem, kaltem Leitungswasser. Achten Sie während des Füllens auf die Füllstandsanzeige (8).

- Füllen Sie mindestens 0,5 Liter und höchstens 1,5 Liter ein (1,5 Liter bei der ersten Inbetriebnahme).



4. Drücken Sie den Deckel zu, bis er mit einem hörbaren Klick einrastet.

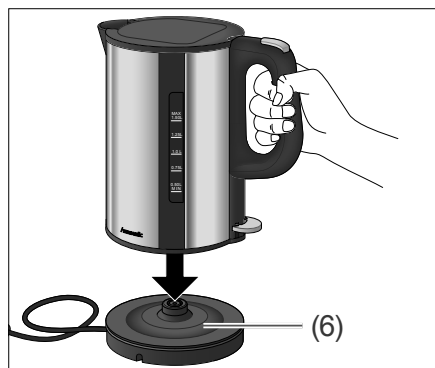

5. Stellen Sie den Wasserebehälter auf den Sockel (6).



6. Zum Einschalten drücken Sie den Ein-/Aus-Schalter (5) nach unten, bis er mit einem Klick einrastet. Das Aufheizen des Wassers beginnt. Die Füllstandsanzeige (8) leuchtet. Wenn der Siedepunkt erreicht ist, schaltet sich der Wasserkocher automatisch aus. Der Ein-/Aus-Schalter springt in seine Ausgangsposition zurück und die Beleuchtung der Füllstandsanzeige erlischt.

Überhitzungsschutz

Der Wasserkocher verfügt über einen fest eingestellten Temperaturregler, der den Heizkörper vor Überhitzung schützt, falls Sie den Wasserkocher versehentlich ohne Wasser einschalten oder der Heizkörper verkalkt ist.

Wenn der Temperaturregler den Wasserkocher einmal abgeschaltet hat, lassen Sie den Wasserkocher erst ca. 15–20 Minuten abkühlen, und entkalken Sie ihn gegebenenfalls, bevor Sie ihn erneut mit kaltem Wasser füllen und anschalten.

Erhitzen abbrechen

Wenn Sie kein kochendes, sondern lediglich warmes oder heißes Wasser benötigen, können Sie den Kochvorgang vorzeitig beenden.

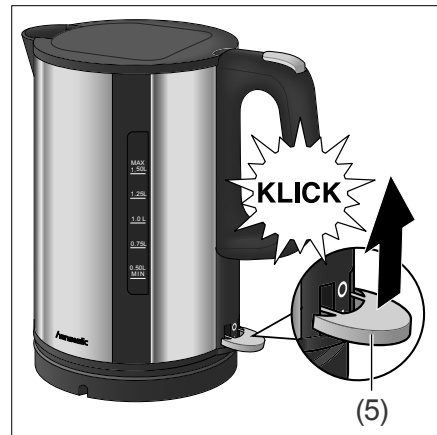

- Zum Ausschalten drücken Sie den Ein-/Aus-Schalter nach oben zurück in seine Ausgangsposition. Der Erhitzungsvorgang bricht ab, die Beleuchtung der Füllstandsanzeige erlischt.

Wasser entnehmen



1. Nehmen Sie den Wasserkocher am Griff vom Sockel.
2. Gießen Sie das kochende Wasser bei geschlossenem Deckel durch den Ausgießer (1) in das gewünschte Behältnis.
 - Falls Sie mehr Wasser erhitzen möchten, lassen Sie das Gerät vor dem nächsten Einschalten eine halbe Minute abkühlen.
 - Falls Sie kein Wasser mehr erhitzen möchten, ziehen Sie den Netzstecker aus der Steckdose.

i Leeren Sie den Wasserkocher nach jedem Gebrauch aus. Der Wasserkocher verkalkt sonst schneller und das Wasser verdirbt bei längerem Nichtgebrauch.

Reinigung und Wartung

Wasserkocher reinigen



WARNUNG

Stromschlaggefahr!
 Unsachgemäßer Umgang mit dem Gerät kann zu schweren Verletzungen oder zum Tod führen.

- Vor Reinigung und Wartung den Netzstecker immer aus der Steckdose ziehen.
- Gerät zum Reinigen niemals in Wasser tauchen.
- Zur Reinigung keinen Dampfreiniger verwenden.



VORSICHT

Verbrennungsgefahr!
 Das Gerät wird während des Betriebs sehr heiß. Berühren des heißen Geräts kann zu Verbrennungen führen.

- Gerät vor der Reinigung vollständig abkühlen lassen.



HINWEIS

Beschädigungsgefahr!
 Unsachgemäßes Reinigen kann einen Kurzschluss verursachen und das Gerät beschädigen.

- Gerät oder einzelne Geräteteile nie in eine Spülmaschine stellen.

Unsachgemäße Verwendung von Reinigern oder Reinigungsutensilien kann die Oberfläche zerkratzen oder chemisch angreifen.

- Keine lösemittelhaltigen, ätzenden und scheuernden Reinigungsmittel (z. B. Backofen- oder Grill-Spray) oder Reinigungsutensilien wie z. B. Topfschwämme oder Ähnliches verwenden.
- Zum Reinigen keine scharfen Reiniger (Scheuermittel, Verdünnung) verwenden.

1. Ziehen Sie den Netzstecker aus der Steckdose.
2. Lassen Sie das Gerät vollständig abkühlen.
3. Wischen Sie die Geräteoberfläche mit einem leicht

angefeuchteten Tuch ab. Verwenden Sie bei hartnäckigen Verschmutzungen etwas Spülmittel. Achten Sie darauf, dass die elektrischen Kontakte an der Unterseite des Wasserkochers, am Sockel und im Ein-/Ausschalter nicht nass werden.

4. Waschen Sie das Innere des Wasserbehälters mit normalem Spülwasser und spülen Sie den Wasserbehälter anschließend mit klarem Wasser gründlich aus.
5. Trocknen Sie alle Teile nach dem Reinigen gründlich ab.

Entkalken

Je nach Härtegrad des Wassers bilden sich Kalkrückstände im Inneren des Wasserbehälters. Ein Entkalken ist notwendig, wenn die Innenwände oder die Heizplatte am Boden des Wasserbehälters sichtbare Kalkablagerungen aufweisen.

1. Mischen Sie 0,5 Liter Wasser mit 2 Esslöffeln Essigessenz.
2. Gießen Sie dieses Gemisch in den Wasserbehälter.
3. Lassen Sie das Gemisch aufkochen.
4. Lassen Sie das Gemisch anschließend kurz einwirken.
5. Entsorgen Sie das Gemisch. Gießen Sie es jedoch nicht in ein emailliertes Abflussbecken.

6. Spülen Sie den Wasserbehälter gründlich mit kaltem Wasser aus.
7. Trocknen Sie alle Teile nach dem Reinigen gründlich ab.
8. Erhitzen Sie eine oder zwei komplette Wasserfüllungen und schütten Sie das Wasser anschließend weg.

Sieb reinigen



1. Im Ausgießer (1) befindet sich ein Sieb (11). Öffnen Sie den Deckel und drücken Sie das Sieb mit der Hand in den Wasserbehälter. Nehmen Sie das Sieb heraus.

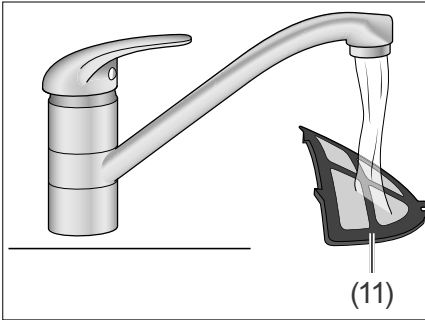

2. Reinigen Sie das Sieb unter fließend warmem Wasser.



3. Setzen Sie das Sieb mit der Spitze nach unten wieder ein.
4. Drücken Sie den oberen Teil des Siebs in Richtung Ausgießer, bis das Sieb hörbar einrastet.

Fehlersuchtablette

Bei allen elektrischen Geraten konnen Storungen auftreten. Dabei muss es sich nicht um einen Defekt am Gerat handeln. Prufen Sie deshalb bitte anhand der Tabelle, ob Sie die Storung beseitigen konnen.



WARNUNG

Stromschlaggefahr bei unsachgemaer Reparatur!
Niemals versuchen, das defekte – oder vermeintlich defekte – Gerat selbst zu reparieren. Sie konnen sich und spatere Benutzer in Gefahr bringen. Nur autorisierte Fachkrafte durfen diese Reparaturen ausfuhren.

Problem	Mogliche Ursache	Losungen, Tipps
Wasser wird nicht hei.	Ein-/Ausschalter nicht betatigt.	Gerat einschalten.
	Netzstecker sitzt lose.	Festen Sitz des Netzsteckers in der Steckdose kontrollieren.
	Steckdose defekt.	Gerat an einer anderen Steckdose ausprobieren. Sicherungen prufen.

Service

Damit wir Ihnen schnell helfen können, nennen Sie uns bitte:

Gerätebezeichnung	Modell	Bestellnummer
<i>hanseatic</i> Wasserkocher	WK8325SN	61929830

Beratung, Bestellung und Reklamation

Wenden Sie sich bitte an die Produktberatung Ihres Versandhauses, wenn

- die Lieferung unvollständig ist,
- das Gerät Transportschäden aufweist,
- Sie Fragen zu Ihrem Gerät haben,
- sich eine Störung nicht mithilfe der Fehlersuchtafel beheben lässt,
- Sie weiteres Zubehör bestellen möchten.

Ersatzteile

Kunden in Deutschland

- Wenden Sie sich bitte an die Firma **Hermes Fulfilment GmbH**:
- Tel. (0 57 32) 99 66 00
Montag–Donnerstag 8–15Uhr, Freitag 8–14 Uhr
- E-Mail: ersatzteilservice-elektrokleingeraete@hermes-ws.com

Kunden in Österreich

- Wenden Sie sich bitte an das Kundencenter oder die Produktberatung Ihres Versandhauses.

Bitte beachten Sie:

Sie sind für den einwandfreien Zustand des Geräts und die fachgerechte Benutzung im Haushalt verantwortlich. Durch Nichtbeachtung dieser Anleitung verursachte Schäden können leider nicht anerkannt werden.

Umweltschutz

Elektro-Altgeräte umweltgerecht entsorgen



Elektrogeräte enthalten Schadstoffe und wertvolle Ressourcen.

Jeder Verbraucher ist deshalb gesetzlich verpflichtet, Elektro-Altgeräte an einer zugelassenen Sammel- oder Rücknahmestelle abzugeben. Dadurch werden sie einer umwelt- und ressourcenschonenden Verwertung zugeführt.

Sie können Elektro-Altgeräte kostenlos beim lokalen Wertstoff-/Recyclinghof abgeben.

Für weitere Informationen zu diesem Thema wenden Sie sich direkt an Ihren Händler.

Verpackung



Unsere Verpackungen werden aus umweltfreundlichen, wiederverwertbaren Materialien hergestellt:

- Außenverpackung aus Pappe
- Formteile aus geschäumtem, FCKW-freiem Polystyrol (PS)
- Folien und Beutel aus Polyäthylen (PE)
- Spannbänder aus Polypropylen (PP).

Wenn Sie sich von der Verpackung trennen möchten, entsorgen Sie diese bitte umweltfreundlich.

Technische Daten

Marke	<i>hanseatic</i>
Gerätebezeichnung	Wasserkocher
Modell	WK8325SN
Leistungsaufnahme	1850 – 2200 W
Versorgungsspannung	220–240 V~ / 50 Hz
Schutzklasse	I
Fassungsvermögen	1,5 l
Kabellänge	70 cm
Gewicht (ohne Wasser)	ca. 1,2 kg
Bestellnummer	61929830

hanseatic

WK8325SN



User manual

Kettle

Manual/version:
196270_GB_20180328
Order no.: 61929830
Reproduction, even
of excerpts, is not
permitted!

Table of contents

Table of contents	GB-2	Cleaning and maintenance	GB-17
Delivery	GB-3	Cleaning the kettle	GB-17
Package contents	GB-3	Decalcification	GB-18
Check the delivery	GB-3	Cleaning the sieve	GB-18
Appliance parts	GB-4	Troubleshooting table	GB-20
Safety	GB-5	Service	GB-21
Intended use	GB-5	Advice, order and complaint	GB-21
Explanation of terms	GB-5	Spare parts	GB-21
Safety notices	GB-5	Environmental protection	GB-22
Start-up	GB-12	Disposing of old electrical devices in an environmentally-friendly manner	GB-22
Unpacking the appliance	GB-12	Packaging	GB-22
Choose a suitable location	GB-12	Technical specifications	GB-23
Operation	GB-13		
Heating water	GB-13		
Overheating protection	GB-15		
Aborting the heating process	GB-15		
Pouring out water	GB-16		

Delivery



Before using the appliance, please first read through the safety instructions and user manual carefully. This is the only way you can use all the functions reliably and safely. Be absolutely sure to also observe the national regulations in your country, which are also valid in addition to the regulations specified in this user manual.

Keep all safety notices and instructions for future reference. Pass all safety notices and instructions on to the subsequent user of the appliance.

Package contents

- Kettle
- Base with mains cable and mains plug
- User manual

Check the delivery

1. Unpack the appliance.
2. Check the delivery.
3. If the delivery is incomplete or the appliance has been damaged during transit, please contact our service department (see page GB-21).

WARNING!

Risk of electric shock!

- Never use a damaged appliance.
-

Appliance parts



- | | |
|---------------------------|--|
| (1) Spout | (7) Water tank |
| (2) Cover | (8) Fill level indicator |
| (3) Handle | (9) Cable feed-through |
| (4) Lid opener | (10) Connector cable including
mains plug |
| (5) On/Off switch | |
| (6) Base with contact pin | |

Safety

Intended use

The kettle is only designed to heat quantities of water which are ordinarily used in households.

The appliance is designed for use in private households and is not designed for commercial use or multiple use (e.g. use by several parties in a block of flats).

Use the appliance exclusively as described in this user manual. Any other use is deemed improper and may result in damage to property or even personal injury. The manufacturer accepts no liability for damage caused by improper use.

Explanation of terms

The following symbols can be found in this user manual.

WARNING

This symbol indicates a hazard with a medium level of risk which, if not avoided, could result in death or serious injury.

CAUTION

This symbol indicates a hazard with a low level of risk which, if not avoided, could result in minor or moderate injury.

NOTICE

This symbol warns against possible damage to property.

 This symbol refers to useful additional information.

Safety notices

In this chapter you will find general safety notices which you must always observe for your own protection and that

of third parties. Please also observe the warning notices in the individual chapters on operation, cleaning, etc.



WARNING

Risks in handling household electrical appliances

Risk of electric shock!

Touching live parts may result in severe injury or death.

- Only connect the appliance if the mains voltage on the plug corresponds to the detail given on the type plate.
 - The appliance corresponds to protection class I and may only be connected to a plug with a protective conductor that has been installed properly. Do not connect to a multiple socket outlet, power strip, timer or to a separate remote-controlled system for distance monitoring and control.
 - Do not operate or continue to operate the appliance
 - if it has visible damage, e.g. the mains cable is defective.
 - if it starts smoking or there is a smell of burning.
 - it makes unfamiliar noises.
- In this case, you should pull the mains plug out of the socket and have the appliance repaired (see „Service“ auf Seite GB-21).
- If the appliance's mains cable is damaged, the manufacturer, its customer service team or a person with similar qualifications must replace it.
 - Investigations and repairs to the appliance may only be carried out by authorised specialists, such as our service department (see page GB-21). Unauthorised repairs to the appliance can cause property damage and personal injury, and invalidate liability and warranty claims. Never try to repair a defective or suspected defective appliance yourself.
 - Only parts corresponding to the original appliance specifications may be used for repairs. This appliance contains electrical and mechanical

parts which are essential for protection against potential sources of danger.

- Only use the kettle with the original base.
 - Always pull the mains plug out of the socket prior to cleaning and maintenance.
 - Ensure that children do not place any objects into the appliance.
 - Keep the appliance, the mains plug and the mains cable away from open flames and hot surfaces.
 - Ensure that the mains cable does not come into contact with hot parts.
 - Do not kink or clamp the mains cable. This can result in a break in the cable.
 - Never pull the mains plug out of the socket by the mains cable, always hold the mains plug itself.
 - Never use the mains cable as a carrying handle.
 - Never touch the mains plug with wet hands.
 - Never submerge the device and base in water.
 - Make sure that water is never spilled over the contact pin on the base.
- Only use the appliance indoors. Do not use in wet rooms or in the rain.
 - Never store the appliance in such a way that it can fall into a bathtub or sink.
 - Never touch an electrical appliance if it has fallen into water. In such a case, immediately unplug the mains plug from the socket.
 - Do not immerse the appliance itself or the mains cable or mains plug or base (socket) in water or other liquids.
 - Thoroughly dry all parts after cleaning.

Risks associated with handling household appliances which heat up

Fire hazard!

The appliance will become very hot during operation. Flammable objects placed close to the appliance may ignite easily.

- Do not position the appliance near to flammable objects such as curtains.
- Never place the appliance on or near hot surfaces e.g. hotplates on a stove, ovens etc.
- Do not cover the appliance, e.g. with cloths or similar

Risks caused by hot liquids and steam

Risk of scalding!

While using the kettle, hot steam will come out which can lead to scalding.

- Avoid any contact with the hot steam during the heating process, when refilling the water tank and when the lid is open. Particularly ensure that you keep your face away from it.
- Do not open the cover during operation.

- Allow the hot device to cool for at least 5 minutes prior to filling with cold water.

If the water tank is over-filled or if the lid is open, hot water can spurt out during boiling. This can lead to scalding.

- Do not fill the water tank past the MAX mark.
- Ensure that the lid is closed during operation.

If the appliance falls down, contact with hot water can lead to scalding.

- Do not place the water tank on the edge of the worktop.
- Do not allow the mains cable to hang down over the worktop.

Drinking hot water can lead to scalding.

- Allow freshly heated water to cool prior to drinking.

Health hazard

Health hazard!

Improper use of the appliance can lead to damage to health.

- Always throw away the first batch of boiled water from a new kettle for hygiene reasons.
- During first use, after decalcification and after having not used the appliance for a prolonged period of time, fill the water tank completely, heat it up and throw the water away.

Risks to children

Risk of suffocation!

Children can become entangled in the packaging film and suffocate.

- Do not allow children to play with the packaging film.
-

CAUTION

Risks for certain groups of people

Danger to children and people with impaired physical, sensory or mental abilities! Children often fail to recognise hazards or underestimate them.

- This appliance may be used by children aged eight years and above, as well as by persons with reduced physical, sensory or mental capacities or those lacking experience and/or knowledge, if they are supervised or have been instructed in how to safely use the appliance and have understood the dangers associated with operating it.
- Children must not be allowed to play with the appliance.
- Keep the appliance and its connection cables away from children aged eight years and under.
- Do not leave the appliance unsupervised while in operation.
- Cleaning and user maintenance may not be per-

formed by children unless they are at least eight years old and under supervision.

Risks associated with using kettles

Risk of burns!

The device will become very hot during operation and also remains hot for some time after switching it off. Touching the hot appliance can lead to burns.

- The appliance will remain hot for some time after switching off.
 - Only touch the device by the handle.
 - Allow the appliance to cool completely prior to cleaning it.
-

! NOTICE

Risk of damage!

Improper handling of the appliance may result in damage.

- Never expose the appliance to high temperatures (heating etc.) or weather (rain etc.).
- Do not expose the appliance to temperatures below 0 °C for prolonged periods. Residual water that may have frozen could damage the appliance. If the appliance is used at temperatures of less than +5 °C and over +40 °C it may lead to faults in the electronics.
- Only use the appliance if it is on a flat, stable and non-sensitive surface.
- Never operate the appliance when empty.
- Only fill it with fresh, cold drinking water; do not fill it with other liquids in the water tank.
- Please keep in mind that the surface coats of furniture sometimes contain chemical additives that may corrode the rubber feet of the device. This

may cause residue to accumulate on the surface of the furniture. You must therefore place a heat- and water-resistant layer beneath the appliance.

- Do not set up the appliance under kitchen cupboards. They could be damaged by the steam that is emitted.
 - Do not use sharp objects to unpack the appliance.
 - Never immerse the device in water in order to clean it.
 - Do not put the appliance or individual parts of the appliance in a dishwasher.
 - Do not use a steam cleaner to clean it. This can cause short-circuiting and could damage the appliance.
 - Do not use any solvent-based, abrasive or scouring cleaners (e.g. oven or grill spray) or cleaning utensils such as pot scourers or similar. They could damage the surfaces.
-

Start-up

Unpacking the appliance

NOTICE

Risk of damage!
Improper handling of the appliance may result in damage.

- Do not use sharp objects to unpack the appliance.

1. Unpack the kettle.
2. Carefully remove all parts of the packaging, plastic profiles, adhesive tape and foam padding.

Choose a suitable location

- Position the kettle on a solid, level, non-sensitive surface.
- Do not position the kettle under an overhead cupboard.
- Position the kettle in such a way that there is enough space above it to open the lid.
- Do not place the kettle directly on or next to a stove or another heat source.
- Set up the kettle in such a way that it is out of the reach of children.

Operation

WARNING

Health hazard!
Improper use of the appliance can lead to damage to health.

- Always throw away the first batch of boiled water from a new kettle for hygiene reasons.
- During first use, after de-calcification and after having not used the appliance for a prolonged period of time, fill the water tank completely, heat it up and throw the water away.

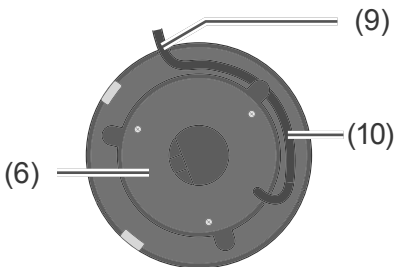

- Wind up the mains cable (10) on the underside of the base (6) until you have achieved the desired length and slot it through one of the cable bushings (9) out of the base.

Heating water

WARNING

Risk of scalding!
If the water tank is over-filled or if the lid is open, hot water can spurt out during boiling. This can lead to scalding.

- Do not fill the water tank past the MAX mark.
- Ensure that the lid is closed during operation.

Risk of burns!
The appliance will become very hot during operation. Touching the hot appliance can lead to burns.

- Only touch the device by the handle.

NOTICE

Risk of damage!
Operating the appliance with too little water can damage it.

- Only operate the kettle when the water level is at MIN as a minimum.

1. Connect the mains plug to a properly installed and easily accessible socket.

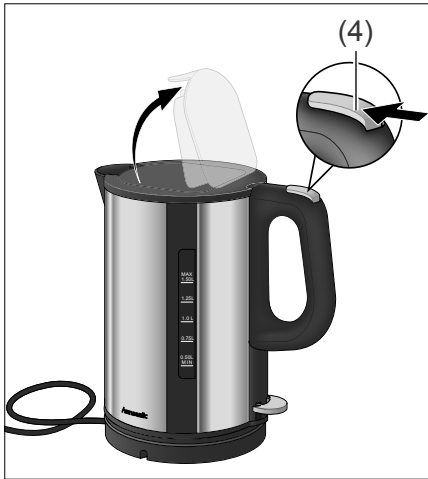

2. Depress the lid opener (4) to open the lid.

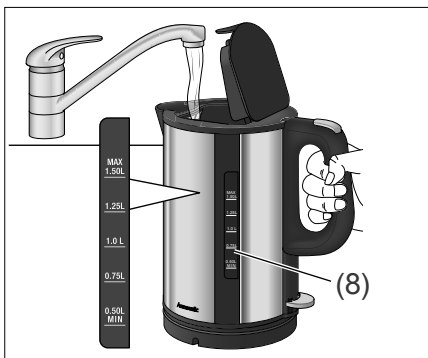

3. Fill the kettle with fresh, cold tap water.
Pay attention to the fill level indicator when filling the kettle (8).

Fill the kettle with a minimum of 0.5 litres and a maximum of 1.5 litres (1.5 litres for first use).



4. Push the lid closed until you hear it snap shut.

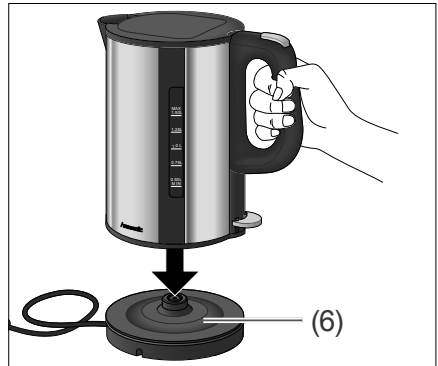

5. Place the water tank on the base (6).



6. To switch it on press the On/ Off switch (5) down until it clicks into place. The water will begin to heat. The fill level indicator (8) will illuminate. The kettle will automatically switch off when boiling point is reached. The On/Off switch will spring back to its original position and the fill level indicator light will go out.

Overheating protection

The kettle has its own integrated temperature regulator which protects the heating element from overheating in case you accidentally switch on the kettle without water or if the heating element is calcified.

If the temperature regulator of the kettle has switched off you should allow the kettle to cool off for 15–20 minutes and decalcify it too before filling it with cold water and switching it on.

Aborting the heating process

If you do not require boiling water, if you just need warm or hot water, you can terminate the boiling process early.

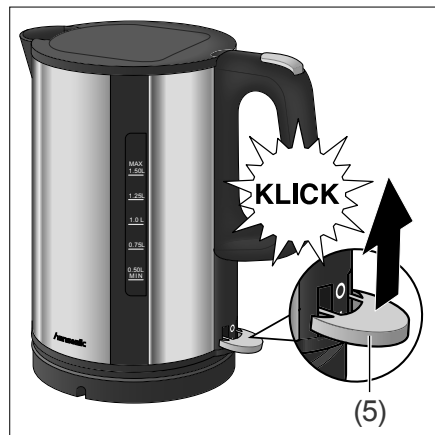

- To switch the kettle off, push the On/Off switch upwards back to its original position. The heating process will terminate, and the fill level indicator will switch off.

Pouring out water



1. Remove the kettle from the base using the handle.
2. Pour the boiling water with the lid closed through the spout (1) into the required container.
 - If you want to heat more water, allow the device to cool off for 30 seconds prior to cooling.
 - If you do not want to heat more water, pull the mains plug out of the socket.

i Empty the kettle after each use. Otherwise, the kettle will calcify more quickly and the water will become murky if not used for an extended period.

Cleaning and maintenance

Cleaning the kettle

WARNING

Risk of electric shock!
Improper use of the appliance may lead to serious injury or death.

- Always pull the mains plug out of the socket prior to cleaning and maintenance.
- Never immerse the device in water in order to clean it.
- Do not use a steam cleaner to clean it.

CAUTION

Risk of burns!
The appliance will become very hot during operation. Touching the hot appliance can lead to burns.

- Allow the appliance to cool completely prior to cleaning it.

NOTICE

Risk of damage!
Improper cleaning can cause short-circuiting and damage the appliance.

- Do not put the appliance or individual parts of the appliance in a dishwasher.

Improper use of cleaning products or cleaning utensils can scratch the surfaces or cause chemical damage.

- Do not use any solvent-based, abrasive or scouring cleaners (e.g. oven or grill spray) or cleaning utensils such as scouring pads or similar.
- Do not use abrasive cleansers (scouring agents or thinning agents) to clean the appliance.

1. Disconnect the mains plug from the socket.
2. Allow the appliance to cool completely.
3. Wipe the appliance surface off with a lightly moistened cloth. Use a small amount of washing-up liquid for stubborn soiling. Ensure that the electrical

contacts on the underside of the kettle, on the base and the On/Off switch do not become wet.

4. Wash the inside of the water tank with normal dishwater and then rinse the water tank out thoroughly with clear water.
5. Thoroughly dry all parts after cleaning.

Decalcification

Depending on the hardness of the water, lime residue may form inside the water tank. You must decalcify the appliance if the inner walls or the hotplates on the base of the water tank show visible lime deposits.

1. Mix 0.5 litres of water with 2 tablespoons of vinegar essence.
2. Pour this mixture into the water tank.
3. Allow the mixture to come to the boil.
4. Then allow the mixture to take effect briefly.
5. Dispose of the mixture. Do not pour it into an enamel-covered sink.
6. Rinse the water tank out thoroughly with cold water.
7. Thoroughly dry all parts after cleaning.
8. Heat one or two complete tankfuls and then tip the water away.

Cleaning the sieve



1. There is a sieve (11) in the spout (1).
Open the lid and push the sieve by hand into the water tank. Remove the sieve.

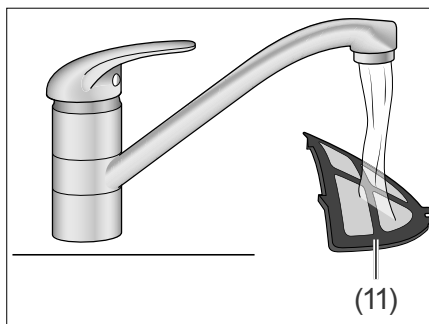

2. Clean the sieve under warm running water.



3. Position the sieve with the tip facing downwards again.
4. Push the upper part of the sieve in the direction of the spout until the sieve audibly clicks into place.

Troubleshooting table

Malfunctions can occur in all electrical appliances. This does not necessarily mean there is a defect in the appliance. For this reason, please check the tables to see if you can correct the malfunction.



WARNING

Risk of electric shock in case of improper repair!

Never try to repair a defective or suspected defective appliance yourself. You can put your own and future users' lives in danger. Only authorised specialists are allowed to carry out this repair work.

Problem	Possible cause	Solutions, tips
The water does not become hot.	The On/Off switch has not been activated.	Switch the appliance on.
	Mains plug is loose.	Check that the mains plug is firmly inserted into the socket.
	The socket is defective.	Try the appliance with a different socket.
		Check the fuses.

Service

In order for us to help you quickly, please tell us:

Name of appliance	Model	Order number
<i>hanseatic</i> Kettle	WK8325SN	61929830

Advice, order and complaint

Please contact your mail order company's customer service centre if

- the delivery is incomplete,
- the appliance is damaged during transport,
- you have questions about your appliance,
- If a fault cannot be rectified using the troubleshooting table,
- you would like to order further accessories.

Spare parts

Customers in Germany

- Please contact the company **Hermes Fulfilment GmbH**:
- Tel. 0049 (0) 57 32 99 66 00
Mon-Thurs 8 am to 3 pm, Friday 8 am to 2 pm
- Email: ersatzteilservice-elektrokleingeraete@hermes-ws.com

Customers in Austria

- Please contact your mail order company's customer service centre or product advice centre.

Please note:

You are responsible for the condition of the appliance and its proper use in the household. Damage resulting from non-compliance with this manual unfortunately cannot be recognised.

Environmental protection

Disposing of old electrical devices in an environmentally-friendly manner



Electrical appliances contain harmful substances as well as valuable resources.

Every consumer is therefore required by law to dispose of old electrical appliances at an authorised collection or return point. They will thus be made available for environmentally-sound, resource-saving recycling.

You can dispose of old electrical appliances free of charge at your local recycling centre.

Please contact your dealer directly for more information about this topic.

Packaging



Our packaging is made of environmentally-friendly, recyclable materials:

- Outer packaging made of cardboard
- Moulded parts made of foamed, CFC-free polystyrene (PS)
- Films and bags made of polyethylene (PE)
- Tension bands made of polypropylene (PP).

If you would like to dispose of the packaging, please dispose of it in an environmentally friendly way.

Technical specifications

Brand	<i>hanseatic</i>
Name of appliance	Kettle
Model	WK8325SN
Power consumption	1,850 – 2,200 W
Supply voltage	220–240 V~ / 50 Hz
Protection class	I
Capacity	1.5 l
Cable length	70 cm
Weight (without water)	approx. 1.2 kg
Order number	61929830

