

Kurzanleitung

hanseatic Geschirrspüler WQP12-U7309E

Wichtig Diese Kurzanleitung ersetzt nicht die ausführliche Gebrauchsanleitung!

Beachten Sie dort bitte unbedingt alle Sicherheitshinweise.

Bei Fragen, technischen Auskünften oder Fehlfunktion des Gerätes rufen Sie bitte unser Experten-Team an:

Tel. 0 180-621 22 82

Mo. bis Fr. 7 – 20 Uhr, Sa. 8 – 16 Uhr

Festnetz 20 Cent/Anruf, Mobilfunk max. 60 Cent/Anruf

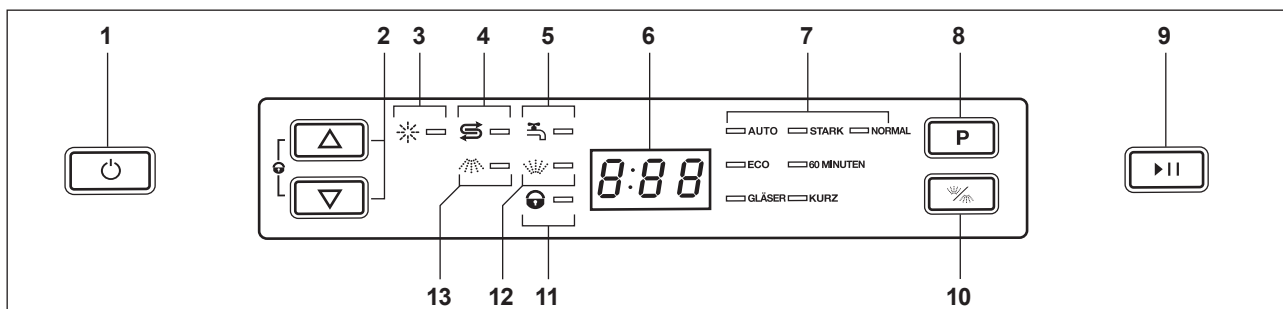

Bedienelemente

- 1 Gerät ein- oder ausschalten
- 2 Startzeit-Verzögerung einstellen / Kindersicherung ein-/ausschalten
- 3 Wenn an, Klarspüler nachfüllen
- 4 Wenn an, Regeneriersalz nachfüllen
- 5 Wenn an, Wasserhahn aufdrehen
- 6 Display
- 7 Programmsymbole
- 8 Programm wählen
- 9 Programm starten / unterbrechen / fortsetzen
- 10 Sprüharm wählen bei halber Beladung
- 11 Wenn an, Kindersicherung eingeschaltet
- 12 Wenn an, oberer Sprüharm aktiviert
- 13 Wenn an, unterer Sprüharm aktiviert

Gerät vorbereiten

1. Prüfen Sie, ob Zulauf- und Ablaufschlauch fest sitzen. Drehen Sie den Wasserhahn ganz auf.
2. Beladen Sie die Geschirrkörbe so, dass das Geschirr sich nicht berührt, die Sprüharme sich frei drehen und alle Geschirrtteile vom Wasser erreicht werden können.
Wenn Sie nur einen Korb benötigen, deaktivieren Sie den nicht gebrauchten Sprüharm.
3. Füllen Sie Reiniger gemäß Packungsangaben und „Programmtabelle“ (siehe Rückseite) ein.
Wenn nur ein Geschirrkorb beladen ist, verwenden Sie weniger Reiniger.
4. Schließen Sie die Tür.

Programm starten

1. Geschirrspüler mit Taste 1 einschalten
2. Gewünschtes Programm durch wiederholtes Drücken der Programmwahltaste 8 auswählen.
3. Soll das Programm zeitverzögert starten, Tasten 2 so oft drücken, bis das Display die gewünschte Startzeitvorwahl anzeigt (H00 bis H24).

4. Wenn Sie nur einen Korb belegt haben, nicht benötigten Sprüharm mit Taste 10 abschalten.
5. Programm mit Taste 9 starten.
Der Spülgang beginnt nach kurzer Zeit bzw. nach Ablauf der eingestellten Startzeitvorwahl selbsttätig.

Geschirr nachlegen? Reinger vergessen?

Gefahr Verbrühungs-/ Stolpergefahr!



Beim Öffnen der Tür kann schwallartig heißer Dampf austreten. Die geöffnete Tür kann zur Stolpergefahr werden.

1. Tür ein Stück weit öffnen und warten, bis die Sprüharme zum Stillstand gekommen sind.
2. Tür ganz öffnen und Geschirr ergänzen bzw. Reiniger einfüllen.
3. Tür schließen. Nach ca. 10 Sekunden wird der Programmlauf fortgesetzt.

Programm wechseln?

1. Taste 9 drücken. Das Programm stoppt.
2. Taste 8 gedrückt halten.
Nach ca. drei Sekunden ist wieder eine Programmwahl möglich.
3. Gewünschtes Programm durch wiederholtes Drücken der Taste 8 auswählen und mit Taste 9 starten.

Programmende

Bei Programmende ertönt 8 Sekunden lang ein Signalton.

1. Geschirrspüler mit Taste 1 ausschalten
2. Wasserhahn zudrehen.
3. Tür leicht öffnen und warten, bis das Geschirr abgekühlt ist. Danach Geschirr ausräumen.
4. Reinigerkammern, Siebe und ggf. Sprüharme säubern.
5. Tür etwas geöffnet lassen, damit das Gerät trocknen kann.

Programmtabelle

Programmübersicht		Programmablauf				Spülmittel- menge in g ¹⁾	Temp. in °C	Dauer in Std.:Min.	Verbrauch ²⁾	
Programm	Anwendung	Vorspülen	Spülen	Klarspülen	Trocknen				Liter	kWh
AUTO ³⁾	Waschen mit automatischer Erkennung des Verschmutzungsgrads für leicht, normal oder stark verschmutztes Geschirr mit oder ohne angetrocknete Speisereste	•	•	••	•	5/30	45 bis 55	2:00 bis 3:00	8,4 bis 16	0,9 bis 1,3
STARK	Stark verschmutztes Geschirr, besonders Töpfe und Pfannen	•	•	•••	•	5/30	65	2:45	17,0	1,3
NORMAL	Normal verschmutztes Geschirr	•	•	••	•	5/30	55	3:00	13,0	1,2
ECO ⁴⁾	Normal verschmutztes Geschirr des täglichen Bedarfs	•	•	•	•	5/30	50	3:00	10,0	0,83
GLÄSER	Normal verschmutzte Gläser	•	•	••	•	5/25	40	1:55	13,0	0,82
60 MINUTEN	60 Minuten-Programm für leicht verschmutztes Geschirr	•	•	•	•	5/30	60	1:00	10,0	1,05
KURZ	Leicht verschmutzte Gläser und Tassen sowie Geschirr ohne angetrocknete Speisereste ACHTUNG! Dieses Programm hat keinen Trockengang. Das Geschirr bleibt feucht.		•	••		20	45	0:40	11,0	0,6

¹⁾ 5/30 = 5g Spülmittel in die Vorspülkammer geben / 30g Spülmittel in die Hauptspülkammer geben

²⁾ Werte gelten für Laborbedingungen; im täglichen Betrieb sind Abweichungen möglich (siehe "Technische Daten")

³⁾ Bei diesem Programm wird das Spülwasser mithilfe von Sensoren ausgewertet. Anhand des Verschmutzungsgrads werden Wassertemperatur, Spüldauer und Wasserverbrauch eingestellt.

⁴⁾ ECO 50 °C = Standardprogramm nach DIN EN 50242 mit niedrigster Oberkorbeinstellung, Klarspüleinstellung: 6, Härtegradeinstellung: 4

• Anzahl der jeweiligen Programmschritte

hanseatic

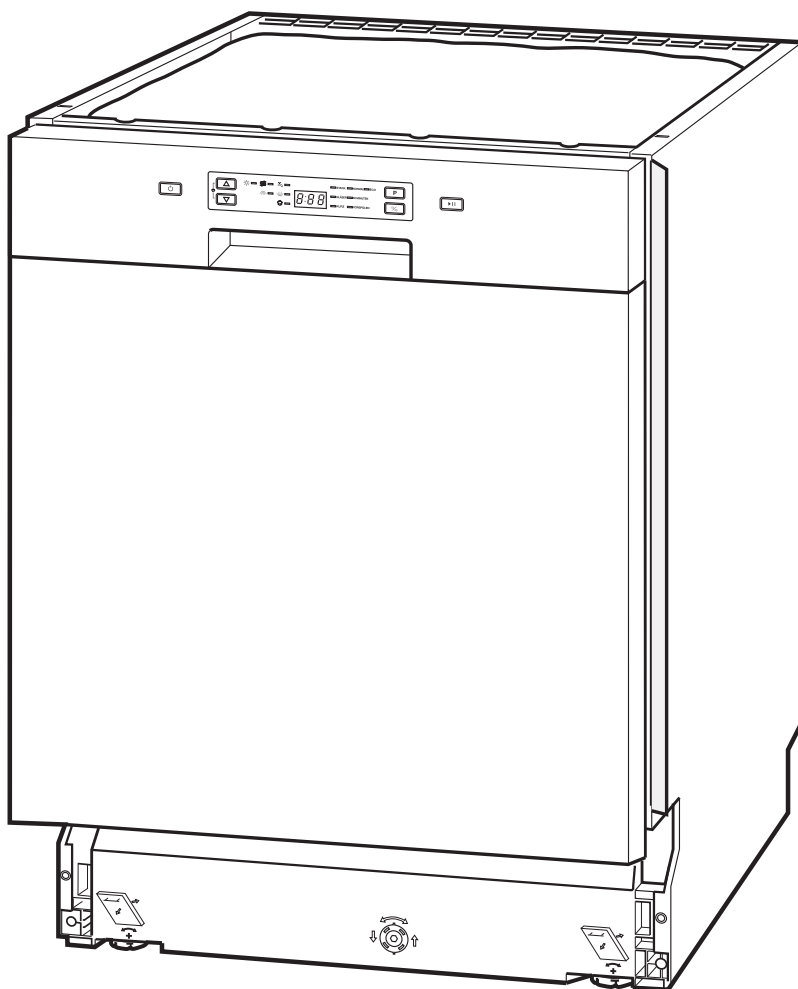

Gebrauchsanleitung

Geschirrspüler hanseatic WQP12-U7309E

Anleitung/Version
92397 20141113
Bestell-Nr. 676 875
Nachdruck, auch auszugs-
weise, nicht gestattet!



Inhaltsverzeichnis

Information

Ihr Geschirrspüler stellt sich vor	3
Ausstattungsmerkmale	3
Kontrolle ist besser	3
Bestimmungsgemäßer Gebrauch	3
Bedienelemente / Lieferumfang	4
5 Minuten für Ihre Sicherheit	6
Begriffserklärung	6
Sicherheitshinweise	6

Vorbereitung

Aufstellen und anschließen	8
Sicherer Transport	8
Anforderungen an den Standort	8
Wasser-Ablauf	8
Wasser-Zulauf	8
Elektrischer Anschluss	9
Kondenswasser-Schutzfolie anbringen	9
Geschirrspüler einbauen	10
In der Küchenzeile verschrauben	10
Gängigkeit der Tür regulieren	11
Letzte Vorbereitungen	12
Verwendung von Multi-Tabs	12
Klarspüler einfüllen	12
Regeneriersalz einfüllen / nachfüllen	12
Härtegrad	13
Testlauf durchführen	13

Bedienung

Spülbetrieb	14
Geschirrspüler beladen	14
Geschirrspülmittel einfüllen	15
Geschirrspüler einschalten	15
Programm wählen	16
Halbe Beladung: Sprüharm wählen	16
Startzeit verzögern	16
Programm starten	16
Geschirr ergänzen	16
Programm wechseln	16
Kindersicherung	17
Am Programm-Ende:	
Ausräumen und ausschalten	17
Programmtabelle	18

Allgemeines

Pflege und Wartung	19
Gerätefront und Bedienblende reinigen	19
Siebe reinigen	19
Sprüharme reinigen	19
Wenn's mal ein Problem gibt	20
Fehlersuchtablette	20
Unser Service	21
Umweltschutz leicht gemacht	22
Verpackungs-Tipps	22
Entsorgung des Geräts	22
Stichwortverzeichnis	23
Technische Daten	24

Ihr Geschirrspüler stellt sich vor

Ausstattungsmerkmale

- Fassungsvermögen 14 Maßgedecke
- Höhenverstellbarer Oberkorb
- Separate Besteck-Schublade
- 7 Programme
- Startzeitvorwahl
- Restlaufanzeige
- 4 Spültemperaturen
- 3 Sprühebene
- Kontrollanzeigen bei Salz- und Klarspülermangel
- Aquastoppschlauch
- Halbe Beladung
- Kindersicherung
- Teilintegriert mit vormontierter Dekorplatte

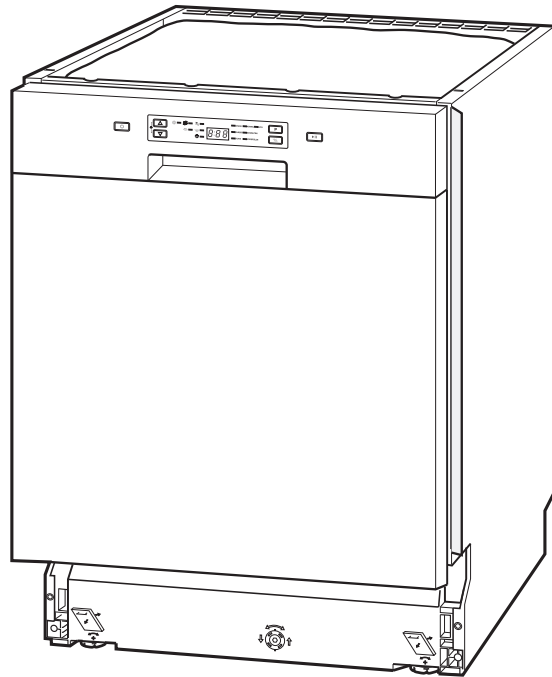

Kontrolle ist besser

1. Prüfen Sie, ob die Lieferung vollständig ist (siehe Seite 4).
2. Kontrollieren Sie, ob das Gerät Transportschäden aufweist.
3. Sollte die Lieferung unvollständig sein oder Transportschäden aufweisen, nehmen Sie das Gerät nicht in Betrieb. Benachrichtigen Sie bitte unsere Bestellannahme.

Bestimmungsgemäßer Gebrauch

Das Gerät ist zum Spülen von Geschirr in haushaltsüblichen Mengen konzipiert. Es ist nur für den Hausgebrauch und ähnliche Verwendungen bestimmt, wie z.B.

- im Küchenbereich für die Mitarbeiter in Geschäften, Büros und anderem Arbeitsumfeld
- in landwirtschaftlichen Betrieben, durch Gäste in Hotels, Motels und anderen Übernachtungsmöglichkeiten
- oder im Bereich privater Frühstückspensionen. Verwenden Sie das Gerät nur wie in dieser Gebrauchsanleitung beschrieben.

Jede andere Verwendung gilt als nicht bestimmungsgemäß und kann zu Sach- oder sogar zu Personenschäden führen.

Der Hersteller übernimmt keine Haftung für Schäden, die durch nicht bestimmungsgemäßen Gebrauch entstanden sind. Bei Einsatz im gewerblichen Bereich sind die für das Gewerbe gültigen Bestimmungen zu beachten.



Bevor Sie das Gerät benutzen, lesen Sie bitte zuerst die Sicherheitshinweise und die Gebrauchsanleitung aufmerksam durch. Nur so können Sie alle Funktionen sicher und zuverlässig nutzen. Beachten Sie unbedingt auch die in Ihrem Land gültigen nationalen Vorschriften, die zusätzlich zu den in dieser Anleitung genannten Vorschriften gültig sind. Die Gebrauchsanleitung basiert auf den in der Europäischen Union gültigen Normen und Regeln.

Bewahren Sie alle Sicherheitshinweise und Anweisungen für die Zukunft auf. Geben Sie alle Sicherheitshinweise und Anweisungen an den nachfolgenden Verwender des Produkts weiter.

Bedienelemente / Lieferumfang

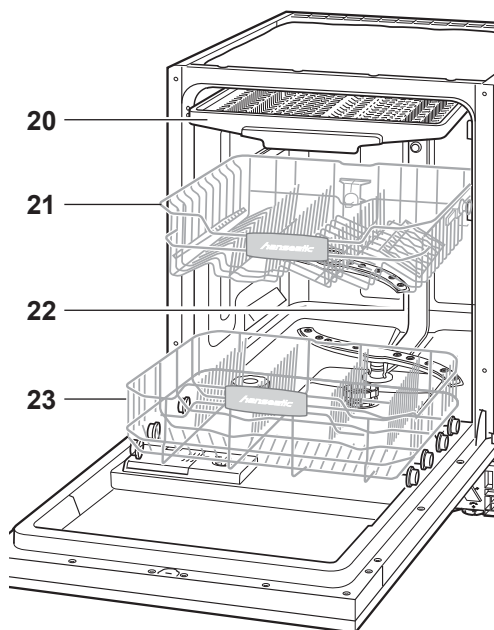
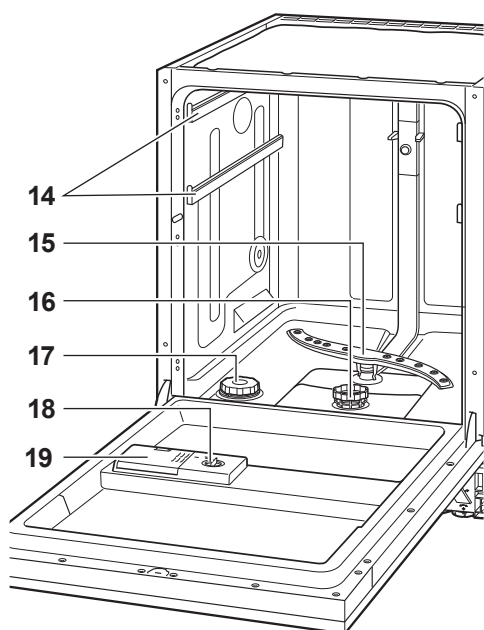
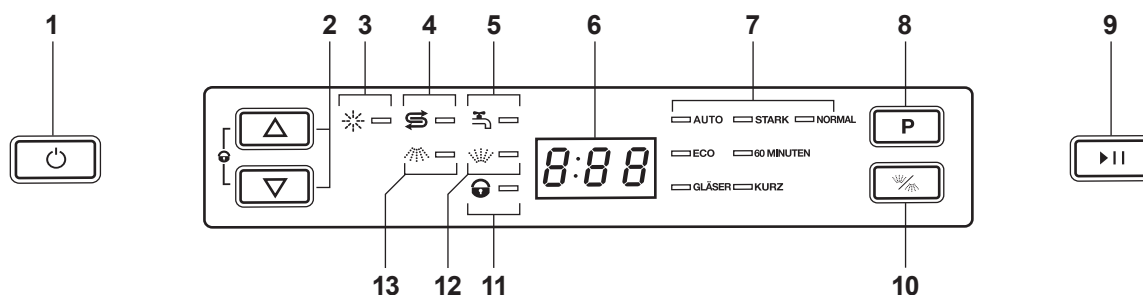

Bedienblende

- 1 Gerät ein- oder ausschalten
- 2 Startzeit-Verzögerung einstellen / Kindersicherung ein-/ausschalten
- 3 Wenn an, Klarspüler nachfüllen
- 4 Wenn an, Regeneriersalz nachfüllen
- 5 Wenn an, Wasserhahn aufdrehen
- 6 Display
- 7 Programme
- 8 Programm wählen
- 9 Programm starten / unterbrechen / fortsetzen
- 10 Sprüharm wählen bei halber Beladung
- 11 Wenn an, Kindersicherung eingeschaltet
- 12 Wenn an, oberer Sprüharm aktiviert
- 13 Wenn an, unterer Sprüharm aktiviert

Innenraum

- 14 Teleskopschienen
- 15 Unterer Sprüharm
- 16 Siebe / Filter
- 17 Regeneriersalz-Kammer
- 18 Klarspüler-Kammer
- 19 Geschirrspülmittel-Kammer
- 20 Besteck-Schublade
- 21 Oberer Geschirrkorb ("Oberkorb") mit Sprüharm
- 22 Oberer Sprüharm
- 23 Unterer Geschirrkorb („Unterkorb“)

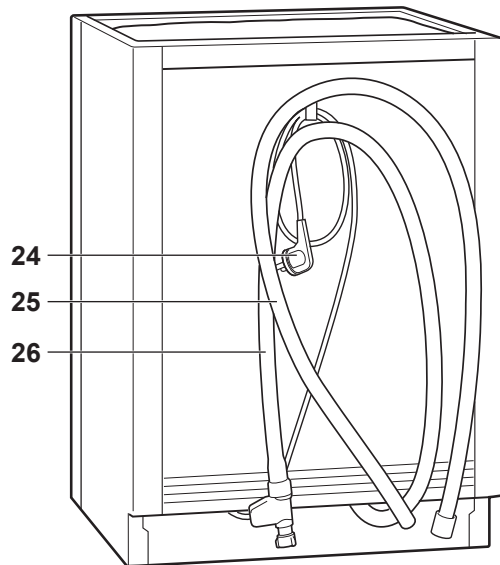

Rückseite

- 24 Netzkabel mit Netzstecker
- 25 Ablaufschlauch
- 26 Zulaufschlauch

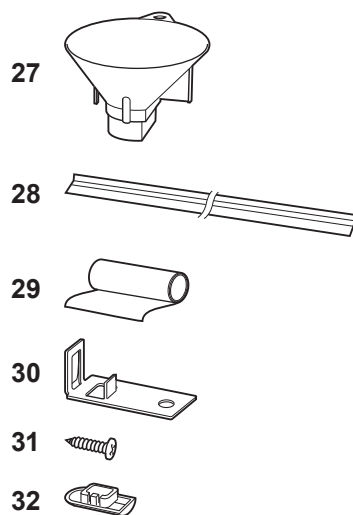

Zubehör

- 27 Kunststoffprofile zum seitlichen Abschluss
- 28 Regeneriersalz-Einfülltrichter
- 29 Kondenswasser-Schutzfolie
- 30 2 Haken zur Befestigung des Geräts an der Arbeitsplatte
- 31 Schrauben zur Befestigung des Geräts an den Küchenmöbeln links und rechts bzw. der Arbeitsplatte
- 32 2 Zierkappen zum Abdecken der Schrauben

5 Minuten für Ihre Sicherheit

Begriffserklärung

Folgende Signalbegriffe finden Sie in dieser Gebrauchsanleitung.

Gefahr Hohes Risiko!



Missachtung der Warnung kann Schaden für Leib und Leben verursachen.

Achtung Mittleres Risiko!



Missachtung der Warnung kann einen Sachschaden verursachen.

Wichtig Geringes Risiko!



Sachverhalte, die beim Umgang mit dem Gerät beachtet werden sollten.

Sicherheitshinweise

Gefahr Stromschlaggefahr



Fehlerhafte Elektroinstallation oder zu hohe Netzspannung kann zu elektrischem Stromschlag führen.

- Das Gerät ist ausschließlich für eine Netzspannung von 230 V ~ 50 Hz geeignet.
- Betreiben Sie das Gerät nicht, wenn dessen Gehäuse oder die Netzanschlussleitung defekt ist oder andere sichtbare Schäden aufweist.
- Lassen Sie die Netzanschlussleitung im Schadensfall unbedingt durch den Hersteller oder seinen Kundendienst oder eine ähnlich qualifizierte Person ersetzen, um Gefährdungen zu vermeiden.
- Wenn das Gerät Rauch entwickelt, verbrannt riecht oder ungewohnte Geräusche von sich gibt, schalten Sie es sofort aus, und ziehen Sie den Netzstecker. Wenn Sie die Störung

nicht beheben können, nehmen Sie das Gerät nicht mehr in Betrieb.

- Das Gerät entspricht der Schutzklasse 1 und darf nur an eine Steckdose mit ordnungsgemäß installiertem Schutzleiter angeschlossen werden.
- Schließen Sie das Gerät nicht an einer Mehrfachsteckdose an.
- Eingriffe und Reparaturen am Gerät dürfen ausschließlich von einer autorisierten Fachkraft vorgenommen werden (Kontakt: Technik-Service, siehe Seite 21).

Dabei dürfen ausschließlich Teile verwendet werden, die den ursprünglichen Gerätedaten entsprechen. In diesem Gerät befinden sich elektrische und mechanische Teile, die zum Schutz gegen Gefahrenquellen unerlässlich sind. Bei eigenständigen Reparaturen entfallen Haftungs- und Garantieansprüche!

- Stecken Sie nie Gegenstände durch die Lüftungsschlitze in das Gehäuse.
- Verwenden Sie das Gerät nur in Innenräumen.
- Fassen Sie den Netzstecker nie mit feuchten Händen an.
- Ziehen Sie Netzstecker immer am Stecker, nie am Kabel aus der Steckdose. Halten Sie das Netzkabel von heißen Flächen (z.B. Kochmulde Ihres Herdes) fern.
- Schalten Sie das Gerät vor der Reinigung aus.
- Spritzen Sie das Gerät niemals mit Wasserstrahl (Hochdruckreiniger) ab.
- Der Wasserstopp des Zulaufschlauchs enthält elektrische Bauteile. Schneiden Sie den Schlauch niemals durch bzw. beschädigen Sie ihn nicht. Tauchen Sie ihn nicht unter Wasser.

- Prüfen Sie das Gerät regelmäßig auf Schäden.
- Gerät nicht in Betrieb nehmen oder weiter betreiben, wenn die Anschlussleitung defekt ist.

Gefahr Gefahren für Kinder und Personen mit verringerten physischen, sensorischen oder mentalen Fähigkeiten (beispielsweise teilweise Behinderte, ältere Personen mit Einschränkung ihrer physischen und mentalen Fähigkeiten) oder Mangel an Erfahrung und Wissen (beispielsweise ältere Kinder).



- Dieses Gerät kann von Kindern ab 8 Jahren und darüber sowie von Personen mit verringerten physischen, sensorischen oder mentalen Fähigkeiten oder Mangel an Erfahrung und Wissen benutzt werden, wenn sie beaufsichtigt oder bezüglich des sicheren Gebrauchs des Gerätes unterwiesen wurden und die daraus resultierenden Gefahren verstehen. Kinder dürfen nicht mit dem Gerät spielen. Reinigung und Benutzerwartung dürfen nicht von Kindern ohne Beaufsichtigung durchgeführt werden.
- Lassen Sie Kinder nicht mit der Verpackungsfolie spielen. Sie können sich beim Spielen darin verfangen und ersticken.
- Achten Sie darauf, dass Kinder keine kleinen Teile vom Gerät abziehen oder aus dem Zubehörbeutel nehmen und in den Mund stecken – Erstickungsgefahr!
- Beaufsichtigen Sie Kinder, um sicherzustellen, dass sie nicht mit dem Gerät spielen.
- Sorgen Sie dafür, dass Kinder keinen Zugriff auf das Gerät haben, wenn sie unbeaufsichtigt sind.

Gefahr Verletzungsgefahr!



Messer und andere Teile mit scharfen Spitzen können Verletzungen verursachen.

- Legen Sie solche Gegenstände mit der Spitze nach hinten in die Besteckschublade.

Gefahr Verbrühungsgefahr!



Heißes Spülwasser und austretender Wasserdampf können zu Verbrühungen führen.

- Seien Sie vorsichtig, wenn Sie die Tür während des Betriebs öffnen. Fassen Sie die Tür nur am Griff an.

Gefahr Explosionsgefahr!



Lösungsmittel können ein explosives Gemisch bilden.

- Füllen Sie niemals Lösungsmittel in den Geschirrspüler ein.

Gefahr Vergiftungsgefahr!



Spülmittel, Klarspüler und Salz können gesundheitsschädlich sein.

- Bewahren Sie diese Mittel für Kinder unzugänglich auf.
- Das Wasser im Spülraum ist kein Trinkwasser!

Gefahr Stolpergefahr!



Eine offen stehende Tür kann zur Stolperfalle werden.

- Schließen Sie die Gerätetür immer sofort nach dem Be- und Entladen.

Achtung Beschädigungsgefahr!



Falscher Umgang mit dem Gerät kann zu Beschädigungen führen.

- Lassen Sie das Gerät nie längere Zeit unbeaufsichtigt, wenn der Wasserhahn geöffnet ist.
- Bei Frost/Gewitter/Urlaub: Ziehen Sie den Netzstecker und schließen Sie den Wasserhahn. Lösen Sie bei Frostgefahr den Zulaufschlauch und lassen Sie das Wasser ablaufen.

- Achten Sie darauf, dass Spülmittel, Klarspüler und Spezi­alsalz für das Gerät geeignet sind.
- Dieses Gerät ist für eine Beladung von maximal 14 Standardgedecken ausgelegt. Höhere Beladung kann zu Beschädigungen führen.

- Stellen oder setzen Sie sich niemals auf die geöffnete Tür. Der Geschirrspüler könnte kippen bzw. beschädigt werden.

Aufstellen und anschließen

Sicherer Transport

Achtung Beschädigungsgefahr!
 Soll der Geschirrspüler mit einer Transportkarre gefahren werden, muss er angehoben werden, wie auf der Verpackung gezeigt.

Ihr Geschirrspüler wird in einer stabilen Verpackung angeliefert; damit wiegt er ca. 55 kg und sollte nicht von einer Person getragen werden.

- Prüfen, ob die Transportwege und der Aufstellort für dieses Gewicht geeignet sind. Im Zweifelsfall fragen Sie Ihren Vermieter.

Achtung Mögliche Funktionsstörung!

 Das Wasser muss stets frei ablaufen können, das heißt:

- der Ablaufschlauch darf nicht geknickt oder verdreht sein.
- Sie dürfen diesen Ablaufschlauch nicht verlängern oder durch einen anderen Schlauch ersetzen! Wenn Sie einen längeren Ablaufschlauch benötigen, wenden Sie sich an unseren Technik-Service, siehe Seite 21.

Anforderungen an den Standort

- Standort für ca. 65 kg Gewicht zugelassen.
- Frostsicherer Raum mit festem Untergrund.
- Einbau des Geräts nur unter einer durchgehenden Arbeitsplatte, die mit den Nachbarschränken verschraubt ist.
- Ausreichender Abstand zu Wänden oder Nachbargeräten. Folgende Nischenmaße müssen **mindestens** eingehalten werden: Höhe: 85 cm, Breite: 60 cm, Tiefe: 60 cm

Wasser-Ablauf

Der Anschluss des Ablaufschlauches **25** an den Geruchsverschluss (Siphon) Ihres Wasch- oder Spülbeckens erfordert besondere Maßnahmen; er sollte deshalb ausschließlich von Sanitär-fachkräften durchgeführt werden. Fragen Sie unseren **TECHNIK-SERVICE**, siehe Seite 21.

Wasser-Zulauf

Achtung Beschädigungsgefahr!

 Das Gerät ist für einen Wasserdruck von 0,4 – 10 bar (0,04 - 1,00 MPa, 40 bis 100 N/cm²) ausgelegt. Bei einem höheren Wasserdruck muss ein Druckminderer eingebaut werden.

Falls Sie – wie die meisten Haushalte – an das öffentliche Wassernetz angeschlossen sind, können Sie sich bei Ihrem Wasserwerk nach dem Wasserdruck erkundigen.

- Das Gerät nicht an den Wasserhahn oder die Mischarmatur eines Heißwasserbereiters anschließen (Durchlauferhitzer, druckloser Boiler etc.)!

- Der Zulaufschlauch **26** muss knickfrei verlegt und sorgfältig angeschlossen werden.
- Zulaufschlauch **26** nicht durchschneiden. Er enthält elektrische Bauteile! Sollte er beschädigt sein, Schlauch durch einen Fachmann ersetzen lassen.
- Keinen alten, bereits vorhandenen Schlauch verwenden. Wenn der beiliegende Zulaufschlauch zu kurz ist, nicht verlängern, sondern einen langen Schlauch bestellen beim **TECHNIK-SERVICE**, siehe Seite 21.

Für die Wasserversorgung benötigen Sie einen Wasserhahn mit einem „3/4 Zoll“-Schraubanschluss.

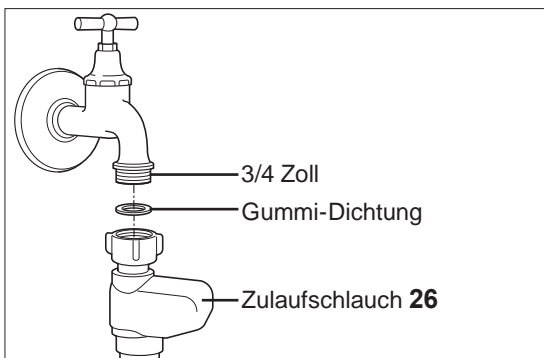

1. Überwurfmutter des Sicherheitsventils **handfest** an den Wasserhahn anschrauben.
2. Wasserhahn langsam aufdrehen und den Anschluss am Wasserhahn auf Dichtigkeit prüfen.
3. Wasserhahn danach wieder zudrehen.

Elektrischer Anschluss

Gefahr Stromschlaggefahr!



Kontrollieren Sie, ob seitens Ihres zuständigen Stromversorgungsunternehmens Vorschriften bestehen, die den Anschluss von Geschirrspülern betreffen.

- Der Netzstecker muss auch nach dem Aufstellen bzw. Einbauen des Geräts leicht zugänglich sein.
- Keine Steckdosenleiste, Mehrfachsteckdosen, Reiseadapter oder Ähnliches verwenden.
- Wir empfehlen die Verwendung pulsensitiver Fehlerstrom-Schutzschalter (FI-Schalter).

1. Netzstecker in eine vorschriftsmäßig installierte, ausreichend abgesicherte Schutzkontakt-Steckdose stecken (230V, 50 Hz, 10 A).
2. Vor dem Einbau des Geschirrspülers Stromzufuhr am Sicherungskasten unterbrechen.

Kondenswasser-Schutzfolie anbringen

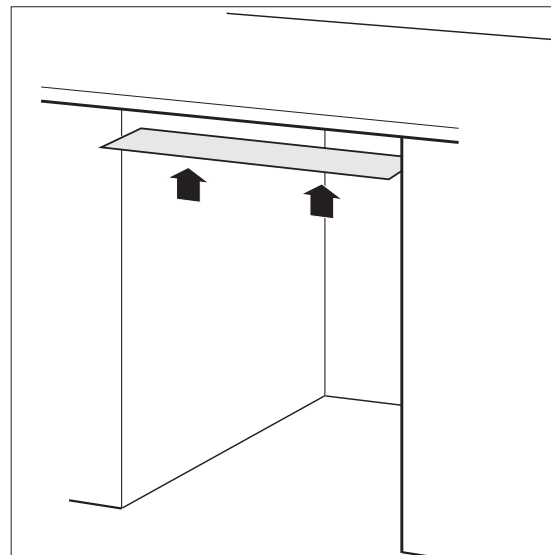

- Die beiliegende Kondenswasser-Schutzfolie **29** auf die Unterseite der Arbeitsplatte kleben. So vermeiden Sie Schäden an der Arbeitsplatte aufgrund heißer Dämpfe, die bei geöffneter Tür aus dem Geschirrspüler strömen.

Geschirrspüler einbauen

1. Pappe, Styropor und Klebestreifen aus dem Inneren des Geräts entfernen.

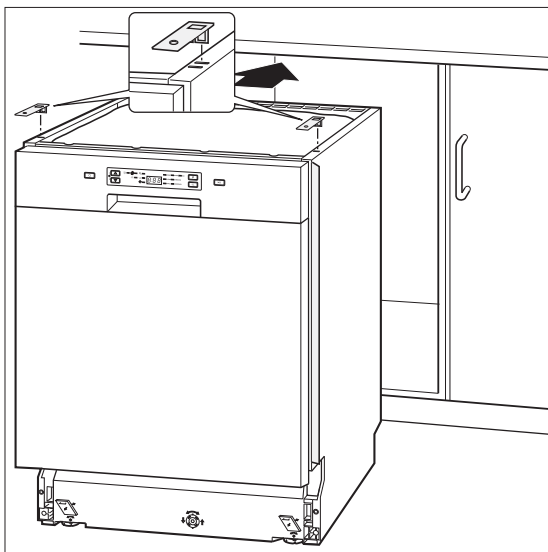

2. Die beiden Haken **30** oben in die Seitenwände des Geschirrspülers stecken. Sie dienen zur Befestigung des Geräts an der Arbeitsplatte. Gerät anschließen und in die Nische schieben.

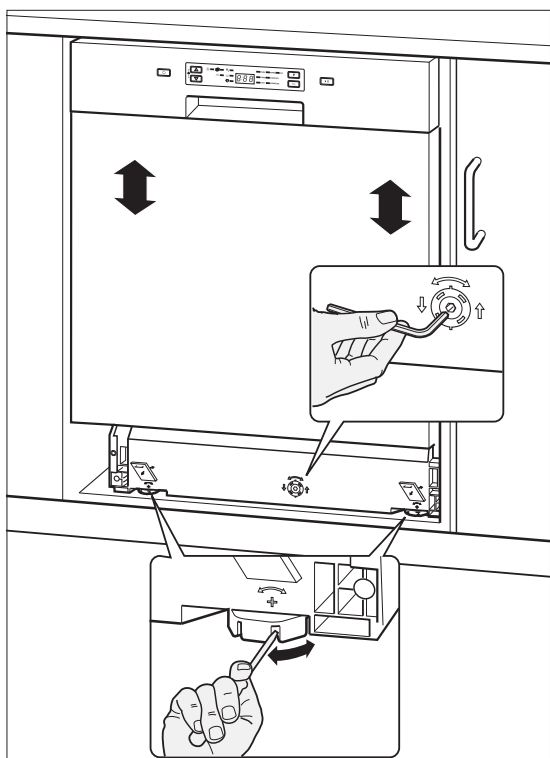

3. Gerät mithilfe der Schraubfüße waagrecht ausrichten. Dabei die Füße so weit wie möglich herausschrauben. Das Gerät muss bis an den oberen Nischenrand ragen, um beim Öffnen der Tür nicht nach vorne zu kippen.

In der Küchenzeile verschrauben

Um den Spalt zwischen Geschirrspüler und den benachbarten Einbauschränken zu schließen, liegen die beiden Kunststoffprofile **28** bei.

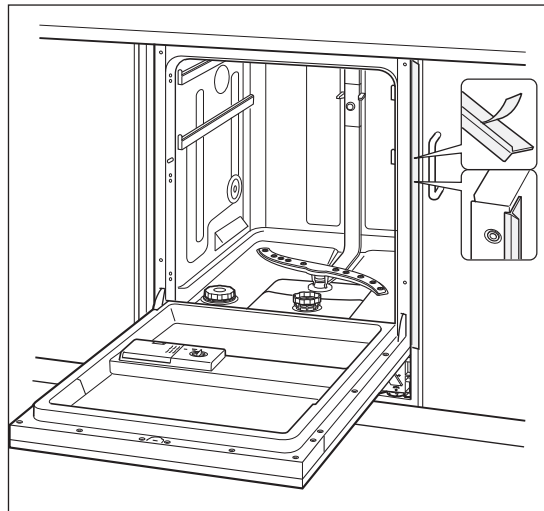

1. Die Schutzfolien vom Klebeband der Kunststoffprofile abziehen.
2. Profile wie oben dargestellt an den Kanten des Geschirrspülers festkleben.

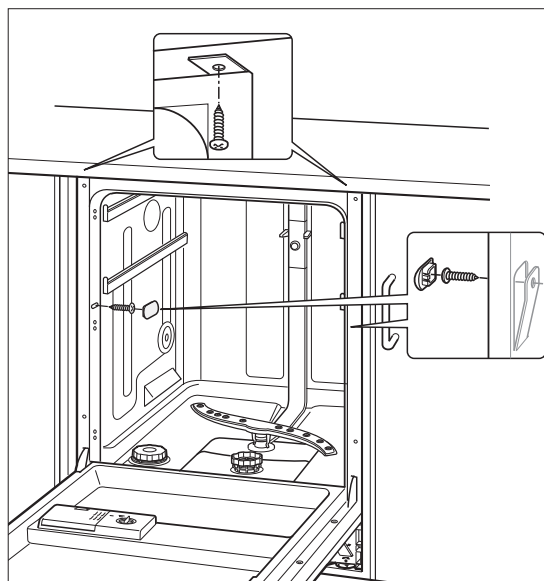

Achtung Beschädigungsgefahr!

 Achten Sie bei der Auswahl der Schrauben auf die Schraubenlänge, damit sie die Möbelplatten nicht durchstoßen.

1. Den Geschirrspüler mit den Holzschrauben **31** fest mit der Küchenzeile und der Arbeitsplatte verschrauben. Bei Granitarbeitsplatten die obere Verschraubung weglassen.
2. Die Bohrungen mit den beiliegenden Zierkappen **32** abdecken.

Gängigkeit der Tür regulieren

Wie leicht oder schwer sich die Tür öffnen und schließen lässt, können Sie einstellen. Dies ist häufig nach der Montage der Möbelfrontplatte erforderlich.

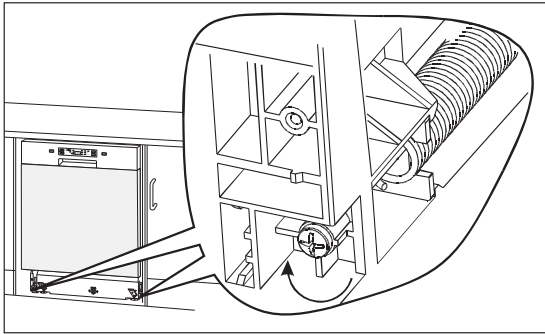

- Federkraft der Tür durch Drehen der beiden Schrauben verändern.
Drehen Sie die Schrauben im Uhrzeigersinn, lässt sich die Tür schwerer öffnen.
Drehen Sie die Schrauben gegen den Uhrzeigersinn, wird die Tür leichtgängiger.

Letzte Vorbereitungen

Verwendung von Multi-Tabs

Multi-Tabs enthalten schon Geschirrspülmittel, Klarspüler und Regeneriersalz. Man muss also nur noch einen Tab in die Maschine geben und spart sich das separate Beladen mit diesen drei Mitteln. Wenn Sie diese Tabs verwenden, können Sie die Kontrollanzeigen für fehlenden Klarspüler **3** ✱ und Regeneriersalz **4** ⚡ ignorieren.

Multi-Tabs liefern gute Spülergebnisse, solange Ihr Wasser im Wasserhärte-Bereich bis 3 (0 bis 21° dH) liegt. Ab Wasserhärte-Bereich 4 (über 21° dH) müssen Sie zusätzlichen Klarspüler und Salz zugeben. Hier empfehlen wir, auf Multi-Tabs zu verzichten und Geschirrspülmittel, Klarspüler und Regeneriersalz getrennt einzufüllen.

Klarspüler einfüllen

Der Klarspüler sorgt für fleckenloses Geschirr und beschleunigt das Trocknen. Er wird während des Klarspülgangs automatisch dosiert. Klarspüler müssen Sie einfüllen

- vor der ersten Inbetriebnahme,
- wenn die Klarspüler-Kontrollanzeige **3** ✱ leuchtet.

1. Die Klarspüler-Kammer **18** befindet sich in der Türinnenseite.
Den Deckel eine Vierteldrehung drehen und herausnehmen.

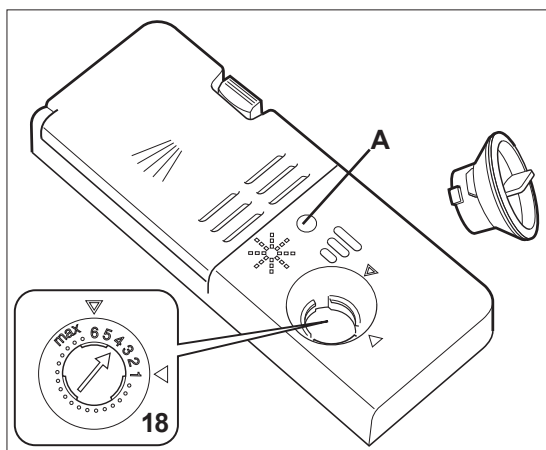

2. So viel Klarspüler einfüllen, bis sich das Sichtfenster **A** schwarz färbt.

3. Das Gerät ist auf Dosierung "4" voreingestellt.
Wir empfehlen Ihnen, diese Einstellung erst einmal zu übernehmen.
Sollte das Geschirr nach der Reinigung
 - matt und fleckig sein: Dosierung erhöhen.
 - klebrig sein und Schlieren aufweisen: Dosierung verringern.
4. Deckel der Klarspüler-Kammer wieder einsetzen und festdrehen.

Wichtig Übergelaufenen Klarspüler sofort abwischen, da es sonst zu erhöhter Schaumbildung und somit zur Beeinträchtigung des Spülergebnisses kommen kann.

Regeneriersalz einfüllen / nachfüllen

Achtung Beschädigungsgefahr! Nur Spezi­alsalz für Geschirrspüler verwenden!

- Verschüttetes Salz sofort mit einem feuchten Tuch entfernen, da sonst die Edelstahloberfläche angegriffen wird.

Füllen Sie Salz ein

- bei Wasserhärte 1 bis 4. Bei ganz weichem Wasser (deutsche Härte 0–0,5 °dH) ist kein Regeneriersalz nötig
- vor der ersten Inbetriebnahme
- wenn die Kontrollanzeige **4** ⚡ leuchtet.

Wichtig Salz erst unmittelbar vor dem nächsten Hauptspülgang einfüllen, da überge­laufenes Salz den Dichtungen und Sieben des Geräts schaden kann.

1. Falls noch nicht geschehen, unteren Geschirrkorb **23** herausnehmen und Deckel der Regeneriersalz­kammer **17** gegen den Uhrzeigersinn drehen und abnehmen.
2. Beim ersten Mal: 1,5 l Wasser einfüllen, damit das Salz nicht verklumpt.

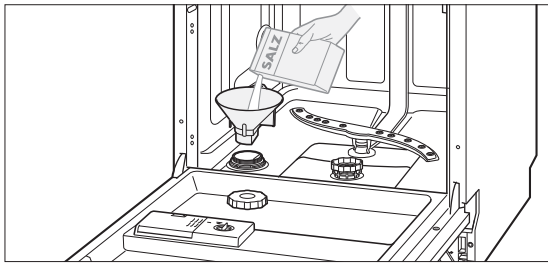

3. Trichter **29** in die Salzkammer setzen.
4. Salzkammer bis zum Rand mit Salz füllen (ca. 1,0 kg).
5. Salz in der Kammer mit Löffelstiel o. Ä. umrühren.
6. Deckel im Uhrzeigersinn aufschrauben.
7. Den unteren Geschirrkorb wieder einsetzen.
8. Beim ersten Mal: Sofort einen Testlauf ohne Geschirr durchführen (siehe übernächstes Kapitel).

Härtegrad

Weiches Wasser reinigt besser als hartes, kalkhaltiges. Deshalb ist es wichtig, dass der Härtegrad vor der Benutzung eingestellt wird.

Härtegrad ermitteln

Entnehmen Sie den Härtegrad Ihres Wassers der Wasserabrechnung oder ermitteln Sie ihn mithilfe des beiliegenden Wasserhärte-Teststreifens. Stellen Sie anhand des Ergebnisses den Härtegrad an Ihrem Geschirrspüler ein.

Testergebnis	Härtegrad	Einstellung
	1-3° dH	H1
	4-7° dH	H2
	8-14° dH	H3
	15-21° dH	H4
	21-34° dH	H5
	35-55° dH	H6

Härtegrad einstellen

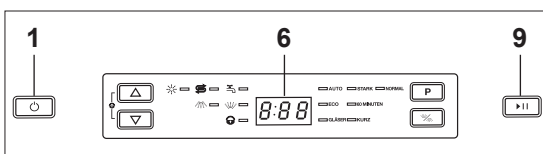

1. Geschirrspüler mit Taste **1** einschalten
Es ertönt eine kurze Melodie, und das Display **6** leuchtet auf.
2. Innerhalb von einer Minute nach dem Einschalten Taste **9** so lange gedrückt halten, bis das Display die Härtegrad-Ein-

stellung anzeigt (**H1** bis **H6**) und die Symbole und abwechselnd blinken.

3. Taste **9** so oft **kurz** drücken, bis der gewünschten Härtegrad angezeigt wird. Ca. 5 Sekunden nach dem letzten Drücken wechselt das Display zur Standard-Anzeige. Ihre Einstellung ist gespeichert.
4. Sollte das Wasch-Ergebnis nicht zufriedenstellend sein, stellen Sie beim nächsten Spülgang einen höherer oder niedrigerer Härtegrad ein.

Testlauf durchführen

Bevor es richtig losgeht, muss ein Testlauf durchgeführt werden, um Produktionsrückstände und überschüssiges Salz zu entfernen und um die einwandfreie Funktion des Geräts zu überprüfen. Der Testlauf wird einmalig nach der Installation ohne Geschirr und ohne Spülmittel durchgeführt. Achten Sie während des Testlaufs auf Wasseraustritt und ungewöhnliche Geräusche.

1. Wasserhahn ganz aufdrehen.
2. Geschirrspülertür schließen.
3. Geschirrspüler mit Taste **1** einschalten
Es ertönt eine kurze Melodie, und das Display **6** leuchtet auf. Das Programm **ECO** ist ausgewählt.

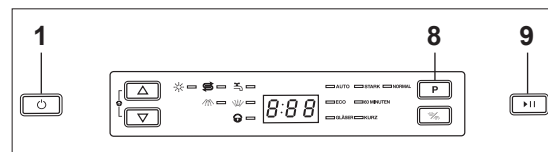

4. Mit Taste **8 P** das Programm **60 MINUTEN** auswählen.
5. Programm starten: Taste **9** drücken.
Das Programm beginnt nach einigen Sekunden. Das Display zeigt die Restlaufzeit des aktuellen Programms an.
6. Auf Wasseraustritt und ungewöhnliche Geräusche achten.
7. Nach Programmende ertönt 8 Sekunden lang ein akustisches Signal.
Geschirrspüler mit Taste **1** ausschalten.
8. Tür leicht öffnen, damit die feuchte Luft besser entweichen kann.
9. Wasserhahn zudrehen.

Spülbetrieb

Geschirrspüler beladen

- Damit die Siebe nicht verstopfen, grobe Speisereste und Klebeetiketten vom Geschirr entfernen.
- Nur Geschirr mit angebrannten oder ange-trockneten Speiseresten vorher in Wasser einweichen.
- Geschirr mit Öffnung nach unten einräu-men, damit das Wasser ablaufen kann.

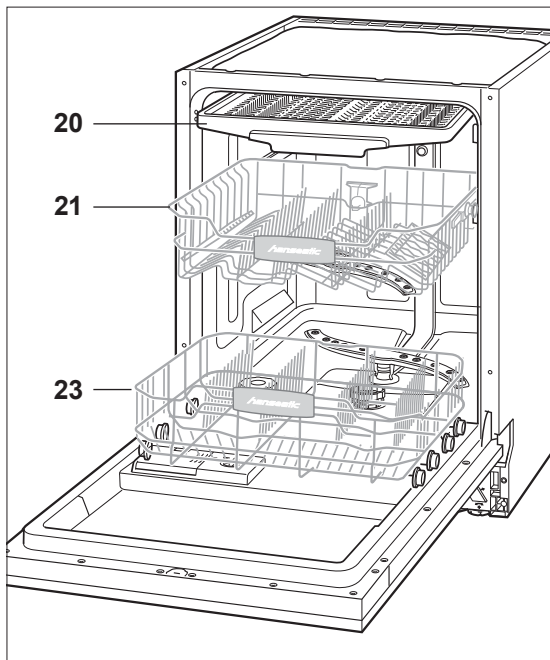

Besteck-Schublade 20

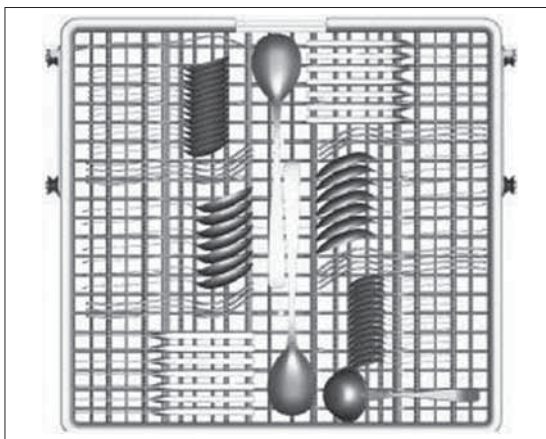

- Zwischen einzelnen Besteckteilen Zwischenräume lassen.
- Lange Utensilien in die Mitte.
- Besteckteile so hinlegen, dass das Wasser gut abtropfen kann.

Oberkorb 21

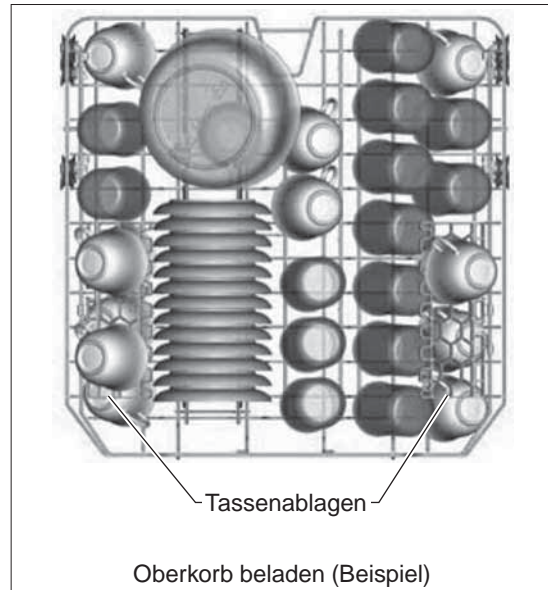

Oberkorb beladen (Beispiel)

Für kleines bis mittelgroßes Geschirr wie Gläser, Tassen, Untertassen und Frühstücksteller. Zum Variieren der Stellfläche können Sie die beiden Tassenablagen als zusätzliche Ablage nutzen oder nach unten abklappen.

Der Oberkorb kann im unbeladenen Zustand – je nach Geschirrhöhe – auf zwei verschiedene Höhen eingestellt werden.

Wichtig Wenn sich im unteren Korb sehr hohes Geschirr befindet, den oberen Korb ganz nach oben stellen, da sonst der Spü-larm blockiert wird.

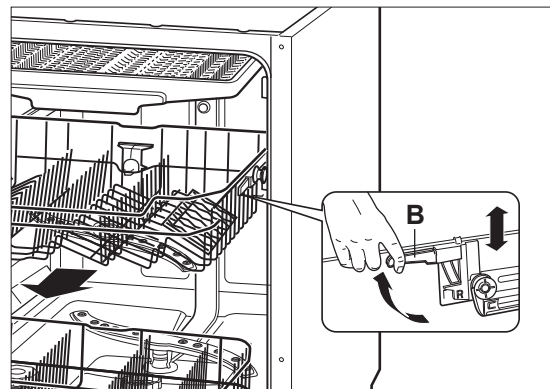

1. Oberkorb weit herausziehen.
2. Die farbigen Hebel **B** auf beiden Seiten hochziehen und Oberkorb auf die gewünschte Ebene anheben bzw. senken.
3. Hebel **B** loslassen.

Unterkorb 23

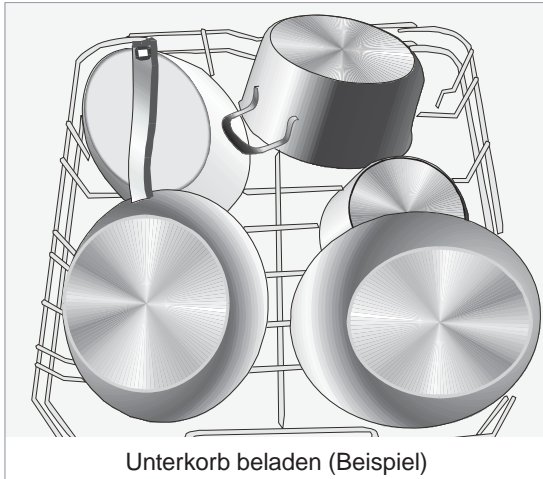

Unterkorb beladen (Beispiel)

Für größeres Geschirr wie Teller, Töpfe, Schüsseln und Pfannen. Die Grafik oben zeigt ein Beispiel, wie Sie den Unterkorb bestücken können.

Stachelreihen umklappen

Wenn Sie den Unterkorb mit Töpfen und Pfannen statt mit Tellern bestücken, können Sie die hinteren Stachelreihen nach innen umklappen, damit eine ebene Stellfläche entsteht.

Ungeeignetes Geschirr

- Empfindliche Gläser können matt und milchig werden.
- Geschirr mit Dekor: Dekor kann verblassen.
- Silber kann anlaufen.
- Eloxiertes Aluminium kann abfärben.
- Zinn kann matt werden.
- Holz kann sich verformen oder reißen.
- Horn/wärmeempfindlicher Kunststoff kann sich verformen.
- Geklebte Besteckteile: Kleber kann sich ablösen.
- Kunsthandwerkliche Stücke können beschädigt werden.

Geschirrspülmittel einfüllen

Nur spezielles Spülmittel für Geschirrspüler in Pulverform oder als Tabs verwenden. Zur Dosierung, Wasserhärte und Handhabung die „Programmtabelle“ auf Seite 18 sowie die Packungsangaben beachten.

Tipp:

Bei wenig Geschirr (nur ein Korb gefüllt) weniger Geschirrspülmittel verwenden.

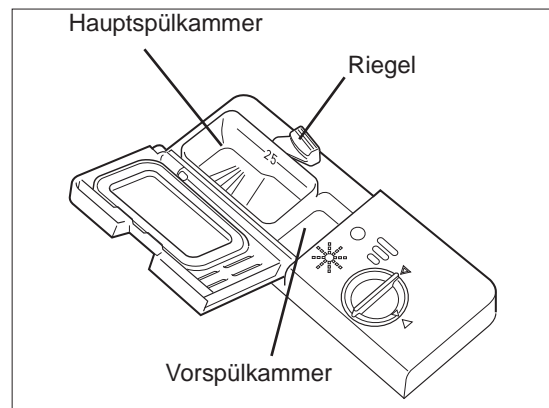

1. Riegel an Spülmittelkammer zurückziehen. Der Deckel springt auf und die beiden Spülmittelkammern werden sichtbar.
2. Spülmittel einfüllen bei Programmen
 - **mit Vorspülgang**
2/3 des Spülmittels in die Hauptspülkammer,
1/3 des Spülmittels in die Vorspülkammer geben.
Tabs in die Hauptspülkammer legen.
 - **ohne Vorspülgang**
gesamte Spülmittelmenge in die Hauptspülkammer geben.
Ist die Spülmittelmenge größer als 25 ml, überschüssiges Spülmittel in die Vorspülkammer geben.
3. Deckel der Kammer zudrücken, bis er einrastet.

Geschirrspüler einschalten

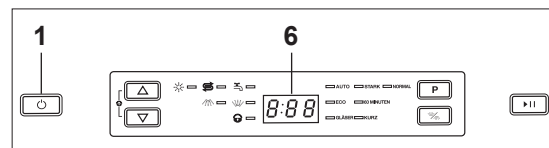

1. Wasserhahn ganz aufdrehen.
2. Geschirrspülertür schließen.
3. Geschirrspüler mit Taste 1  einschalten. Es ertönt eine kurze Melodie, und das Display 6 leuchtet auf. Das Programm **ECO** ist ausgewählt.

Programm wählen

Sie können zwischen 7 Programmen wählen, je nach Art oder Menge der Geschirrs oder Verschmutzungsgrad. Genauerer siehe Kapitel „Programmtabelle“ auf Seite 18.

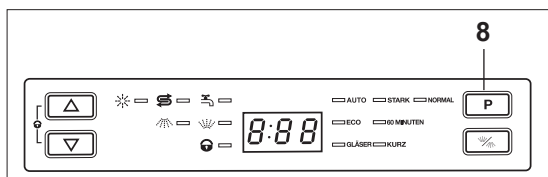

Durch wiederholtes Drücken der Programmwahl-taste **8** das gewünschte Programm auswählen.

Halbe Beladung: Sprüharm wählen

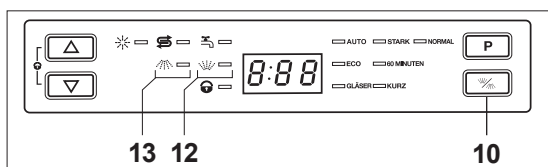

Wenn Sie nur den Oberkorb oder nur den Unterkorb beladen haben, können Sie mit der Taste **10** einstellen, ob das Gerät nur den oberen oder nur den unteren Sprüharm verwendet oder beide zugleich. Welcher Sprüharm aktiviert ist, erkennen Sie an den Kontroll-LEDs **12** und **13**.

Startzeit verzögern

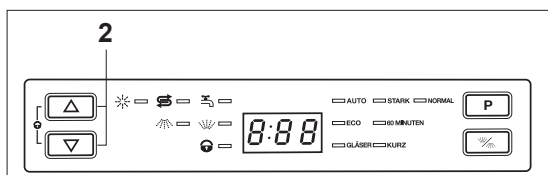

Wenn das gewählte Programm nicht sofort starten soll, sondern erst nach 1, 2, 3 bis 24 Stunden, können Sie dies mithilfe der Tasten **2** ▽△ einstellen.

Taste ▽ zählt von H24 bis H00, während Taste △ von H00 bis H24 zählt.

Programm starten

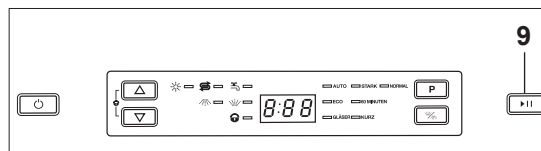

– Taste **9** ▶|| drücken.

Wenn Sie keine Startzeit-Verzögerung eingestellt haben, beginnt das Programm nach kurzer Zeit. Sie hören das Einlaufen des Wassers, und das Display zeigt die Restlaufzeit.

Wenn Sie eine Startzeit-Verzögerung eingestellt haben, startet der Programmablauf selbsttätig erst nach Ablauf dieser Zeit.

Geschirr ergänzen

Auch wenn der Programmablauf bereits begonnen hat, können Sie weiteres Geschirr ergänzen. Dies kann nur dann zu einem befriedigenden Reinigungsergebnis führen, wenn das Programm erst kurze Zeit läuft.

Gefahr Verbrühungsgefahr/ Stolpergefahr!



- Beim vorzeitigen Öffnen der Tür kann schwallartig heißer Dampf austreten.
- Eine offenstehende Tür kann zur Stolperfalle werden.

1. Tür ein Stück weit öffnen und warten, bis die Sprüharme zum Stillstand gekommen sind.
2. Tür ganz öffnen und Geschirr ergänzen.
3. Tür schließen.
Nach ca. 10 Sekunden wird der Programmablauf fortgesetzt.

Programm wechseln

Sie können ein laufendes Programm jederzeit beenden und ein anderes starten lassen. Wichtig dabei ist, wie lange das aktuelle Programm bereits läuft. Falls es bereits länger läuft, müssen Sie Geschirrspülmittel nachfüllen.

1. Taste **9** ▶|| drücken.
Das Programm stoppt.
2. Taste **8 P** gedrückt halten.
Nach ca. drei Sekunden ist wieder eine Programmwahl möglich.
3. Gewünschtes Programm wählen und mit Taste **9** ▶|| starten.

Kindersicherung

Die Kindersicherung verhindert, dass das Gerät unbeabsichtigt betrieben wird.

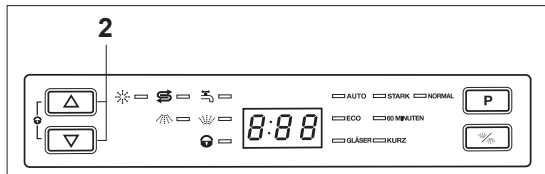

Kindersicherung einschalten

- Beide Tasten **2** ▽△ gleichzeitig so lange gedrückt halten, bis die Kontroll-LED hinter dem Schloss-Symbol  leuchtet. Alle Tasten sind nun gesperrt.

Kindersicherung ausschalten

- Beide Tasten **2** ▽△ gleichzeitig so lange gedrückt halten, bis die Kontroll-LED hinter dem Schloss-Symbol  nicht mehr leuchtet. Alle Tasten sind wieder frei.

Am Programm-Ende: Ausräumen und ausschalten

Gefahr Verbrühungsgefahr/ Stolpergefahr!



- Beim Öffnen der Tür kann schwallerig heißer Dampf austreten.
- Eine offenstehende Tür kann zur Stolperfalle werden.

Nach Programmende ertönt acht Sekunden lang ein akustisches Signal und im Display leuchtet die Standard-Anzeige.

1. Geschirrspüler mit Taste **1**  einschalten.
2. Wasserhahn zudrehen.
3. Tür leicht öffnen, bis das Geschirr abgekühlt ist.
4. Geschirrkörbe ausräumen.

Tipp:

Zuerst den Unterkorb ausräumen, damit kein Wasser vom Oberkorb auf das untere Geschirr tropft.

5. Tür ein wenig offen lassen, damit das Gerät trocknen kann.

Programmtabelle

Programmübersicht		Programmablauf				Spülmittel- menge in g ¹⁾	Temp. in °C	Dauer in Std.:Min.	Verbrauch ²⁾	
Programm	Anwendung	Vorspülen	Spülen	Klarspülen	Trocknen				Liter	kWh
AUTO ³⁾	Waschen mit automatischer Erkennung des Verschmutzungsgrads für leicht, normal oder stark verschmutztes Geschirr mit oder ohne angetrocknete Speisereste	•	•	••	•	5/30	45 bis 55	2:00 bis 3:00	8,4 bis 16	0,9 bis 1,3
STARK	Stark verschmutztes Geschirr, besonders Töpfe und Pfannen	•	•	•••	•	5/30	65	2:45	17,0	1,3
NORMAL	Normal verschmutztes Geschirr	•	•	••	•	5/30	55	3:00	13,0	1,2
ECO ⁴⁾	Normal verschmutztes Geschirr des täglichen Bedarfs	•	•	•	•	5/30	50	3:00	10,0	0,83
GLÄSER	Normal verschmutzte Gläser	•	•	••	•	5/30	40	1:55	13,0	0,82
60 MINUTEN	60 Minuten-Programm für leicht verschmutztes Geschirr	•	•	•	•	5/30	60	1:00	10,0	1,05
KURZ	Leicht verschmutzte Gläser und Tassen sowie Geschirr ohne angetrocknete Speisereste ACHTUNG! Dieses Programm hat keinen Trockengang. Das Geschirr bleibt feucht.		•	••		20	45	0:40	11,0	0,6

¹⁾ 5/30 = 5 g Spülmittel in die Vorspülkammer geben / 30 g Spülmittel in die Hauptspülkammer geben

²⁾ Werte gelten für Laborbedingungen; im täglichen Betrieb sind Abweichungen möglich (siehe "Technische Daten")

³⁾ Bei diesem Programm wird das Spülwasser mithilfe von Sensoren ausgewertet. Anhand des Verschmutzungsgrads werden Wassertemperatur, Spüldauer und Wasserverbrauch eingestellt.

⁴⁾ ECO 50 °C = Standardprogramm nach DIN EN 50242 mit niedrigster Oberkorbeinstellung, Klarspüleinstellung: 6, Härtegradeinstellung: 4

- Anzahl der jeweiligen Programmschritte

Pflege und Wartung

Gerätefront und Bedienblende reinigen

Gefahr Stromschlaggefahr!



Gerät nie mit Wasser-
schlauch abspritzen!

Achtung Beschädigungsgefahr!



Die Türdichtung ist empfindlich gegen Öl und Fett. Die Oberflächen werden durch ungeeignete Reinigungsmittel beschädigt.

- Keine scharfen, lösemittelhaltigen oder schmirgelnden Reinigungsmittel verwenden.
- Die Türdichtungen nicht einfetten.

1. Gerätefront mit einem feuchten Lappen und etwas Allzweckreiniger abwischen und trocken nachwischen.
2. Türdichtung und Türinnenseite regelmäßig mit einem feuchten Tuch reinigen.

Siebe reinigen

Die Speisereste aus dem Grob-, Haupt- und Feinsieb regelmäßig entfernen.

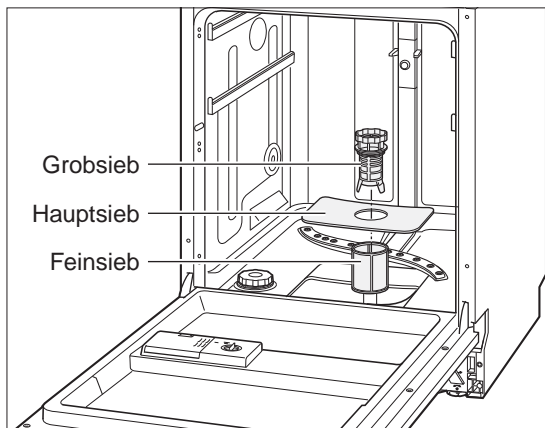

1. Unteren Geschirrkorb leeren und herausnehmen.
2. Grobsieb nach links drehen und Siebe nach oben herausnehmen.
3. Siebe sorgfältig unter fließendem Wasser reinigen.
4. Siebe wieder einsetzen und bis zum Anschlag nach rechts drehen.

Sprüharme reinigen

Die Düsen der Sprüharme können verkalken oder durch Speisereste verschmutzen. Die Düsen regelmäßig kontrollieren und bei Bedarf reinigen.

Vorbereitung

1. Beide Körbe leeren und aus dem Gerät ziehen.

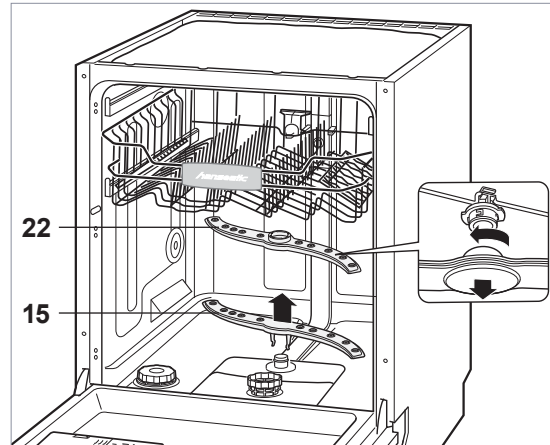

2. Unteren Sprüharm **15** nach oben herausziehen.
3. Oberen Sprüharm **22** lösen: Der obere Sprüharm ist mit einem Bajonett-Verschluss befestigt. Verschluss festhalten und Sprüharm gegen den Uhrzeigersinn lösen.
4. Düsen unter fließendem Wasser reinigen.
5. Oberen Sprüharm **22** im Uhrzeigersinn an dem Verschluss befestigen.
6. Unteren Sprüharm **15** wieder auf die Achse setzen. Der Sprüharm muss fest sitzen und sich frei drehen.

Wenn's mal ein Problem gibt

Fehlersuchtablelle

Bei allen elektrischen Geräten können Störungen auftreten. Dabei muss es sich nicht um einen Defekt am Gerät handeln. Prüfen Sie deshalb bitte anhand der Tabelle, ob sich die Störung beseitigen lässt.

Problem	Mögliche Ursachen	Lösungen, Tipps
Gerät lässt sich nicht einschalten. Display bleibt dunkel.	Das Gerät ist vom Netz getrennt.	Prüfen Sie den richtigen Sitz des Netzsteckers. Prüfen Sie die Steckdose mit einem anderen elektrischen Gerät.
Spülprogramm läuft nicht.	Taste 9 ▶ nicht gedrückt.	Taste 9 ▶ drücken.
	Programm unterbrochen.	Programm mit Taste 9 ▶ fortsetzen.
	Tür ist nicht richtig geschlossen.	Tür fest verschließen.
	Wasserhahn nicht geöffnet.	Wasserhahn ganz aufdrehen.
Spülprogramm startet nicht oder stoppt.	Zulaufschlauch defekt oder Überlaufgefahr: das elektrische Wasserstoppsystem hat sich aktiviert.	Rufen Sie unser EXPERTEN-TEAM an.
Kontrollanzeige  leuchtet, obwohl Salz nachgefüllt wurde.	Salz ist verklumpt.	Mit einem Löffelstiel o. Ä. umrühren.
Wasser läuft nicht oder nur sehr langsam ein.	Wasserhahn nicht ganz geöffnet.	Wasserhahn ganz aufdrehen.
	Zulaufschlauch ist geknickt oder verdreht.	Zulaufschlauch ordnungsgemäß installieren.
Wasser läuft nicht ab.	Siebe sind verstopft.	Siebe reinigen Technik-Service, siehe Seite 19.
	Ablaufschlauch ist geknickt, verdreht, wurde verlängert, hängt zu hoch oder zu tief.	Ablaufschlauch ordnungsgemäß installieren.
Gerät ist undicht.	Türdichtung nicht intakt.	Bestellen Sie eine neue Türdichtung bei unserem TECHNIK-SERVICE , siehe Seite 21.
	Zulaufschlauch defekt.	Lassen Sie den Zulaufschlauch ersetzen durch unseren TECHNIK-SERVICE , siehe Seite 21.
	Ablaufschlauch defekt.	Lassen Sie den Ablaufschlauch ersetzen durch unseren TECHNIK-SERVICE , siehe Seite 21.
Beläge oder Schlieren auf dem Geschirr.	Salz ist leer.	Direkt vor nächstem Spülgang Salz nachfüllen.
	Klarspüler falsch dosiert.	Klarspülerdosierung einstellen.
	Salz ist verklumpt.	Mit Löffelstiel o. Ä. umrühren.
Ungewöhnliche Geräusche beim Herausziehen und Einschieben des Oberkorbs.	Geräusche beim „Andocken“ des Oberkorbs an die Wasserversorgung des Sprüharms, wenn die Dichtungen trocken sind.	Kein Defekt.

Problem	Mögliche Ursachen	Lösungen, Tipps
Geschirr wird nicht richtig sauber.	Falsches Programm gewählt.	Siehe „Programmtabelle“ auf Seite 18.
	Speisereste sind zu stark ange-trocknet.	Geschirr vorher einweichen.
	Spülmittelmenge zu gering oder zu groß.	Packungsangaben und Wasserhärte beachten.
	Geschirr ist nicht optimal einge-räumt.	Geschirrspüler richtig beladen (Seite 14).
	Sprüharme können nicht ungehin-dert drehen.	Geschirrspüler richtig beladen. Oberkorb höher stellen, damit hohes Geschirr im Unterkorb den oberen Spülarml nicht blockiert (Seite 14).
	Düsen der Sprüharme verstopft.	Düsen reinigen (Seite 19).
	Wasserdruck zu niedrig.	Wasserhahn ganz aufdrehen.
Error-Code E1	Das Wasser läuft zu langsam zu.	Wasserhahn ganz aufdrehen. Wasserdruck ist zu niedrig (Seite 24).
Error-Code E4	Wasser läuft über bzw. aus.	Gerät undicht. Drehen Sie den Wasserhahn zu. Nehmen Sie auslaufendes Wasser auf. Verständigen Sie unseren TECHNIK-SERVICE , siehe Seite 21.
Error-Code E8	Fehler am Ventil	Defekt am Ventil oder am Stromkreis. Verständigen Sie unseren TECHNIK-SERVICE , siehe Seite 21.
Error-Code E9	Fehler im Elektronik-Bereich	Verständigen Sie unseren TECHNIK-SERVICE , siehe Seite 21.

Gefahr **Stromschlag-/Verletzungsgefahr durch unsachgemäße Reparatur!**



Versuchen Sie niemals, das defekte – oder vermeintlich defekte – Gerät selbst zu reparieren. Sie können sich und spätere Benutzer in Gefahr bringen. Nur autorisierte Fachkräfte dürfen diese Reparaturen ausführen.

Unser Service

Bei Rückfragen oder eventueller Fehlfunktion des Geräts wenden Sie sich bitte zunächst an unser **EXPERTEN-TEAM**.

Im Servicefall wenden Sie sich bitte an unseren **TECHNIK-SERVICE**.

Damit wir Ihnen schnell helfen können, nennen Sie uns bitte:

Gerätebezeichnung:

hanseatic Geschirrspüler WQP12-U7309E

Bestellnummer:

676 875

EXPERTEN-TEAM

Tel. 0 180-621 22 82

Mo. bis Fr. 7⁰⁰ – 20⁰⁰ Uhr

Sa. 8⁰⁰ – 16⁰⁰ Uhr

Festnetz 20 Cent/Anruf, Mobilfunk max. 60 Cent/Anruf

TECHNIK-SERVICE

Tel. 0 1806 1805 00

Festnetz 20 Cent/Anruf, Mobilfunk max. 60 Cent/Anruf

Hinweis für unsere Kunden in Österreich:
Bitte wenden Sie sich an die Fachberatungs-Hotline Ihres Versandhauses.

Umweltschutz leicht gemacht

Verpackungs-Tipps



Unsere Verpackungen werden aus umweltfreundlichen, wiederverwertbaren Materialien hergestellt:

- Außenverpackung aus Pappe
- Formteile aus geschäumtem, FCKW-freiem Polystyrol (PS)
- Folien und Beutel aus Polyäthylen (PE)
- Spannbänder aus Polypropylen (PP).

Sollten es Ihre räumlichen Verhältnisse zulassen, empfehlen wir Ihnen, die Verpackung zumindest während der Garantiezeit aufzubewahren. Sollte das Gerät zur Reparatur eingeschickt oder in eine der Reparatur-Aannahmestellen gebracht werden müssen, ist das Gerät nur in der Originalverpackung ausreichend geschützt. Wenn Sie sich von der Verpackung trennen möchten, entsorgen Sie diese bitte umweltfreundlich.

Entsorgung des Geräts



Altgeräte dürfen nicht in den Hausmüll!

Sollte das Gerät einmal nicht mehr benutzt werden können, so ist jeder Verbraucher gesetzlich verpflichtet, Altgeräte getrennt vom Hausmüll z.B. bei einer Sammelstelle seiner Gemeinde/seines Stadtteils abzugeben. Damit wird gewährleistet, dass die Altgeräte fachgerecht verwertet und negative Auswirkungen auf die Umwelt vermieden werden.

Deshalb sind Elektrogeräte mit dem links oben abgebildeten Symbol gekennzeichnet.

Weitere Informationen zu diesem Thema finden Sie auch auf den Service-Seiten unseres aktuellen Hauptkatalogs und auf unserer Internetseite unter der Rubrik „Service“.

Stichwortverzeichnis

A

Anschluss, elektrischer 9
Aufstellen 8
Ausräumen 17
Ausschalten 17

B

Bedienelemente 4
Beladen 14
Beläge 20
Besteck-Schublade 14
Bestellnummer 21

E

Einschalten 15
Elektrischer Anschluss 9
Entsorgung 22

F

Fassungsvermögen 25
Fehlersuchtablette 20
Frost 7

G

Gerätebezeichnung 21
Geschirr ergänzen 16
Geschirrspüler
ausrichten 10
beladen 14
einschalten 15
Geschirrspülmittel einfüllen
15
Geschirr, ungeeignetes 15
Gewitter 7

H

Halbe Beladung 16
Härtegrad
einstellen 13
ermitteln 13

K

Kindersicherung 15,17
Klarspüler 12
einfüllen 12
Kontrollanzeige 12
Kondenswasserschutz 9

M

Möbelfrontplatte
montieren 10
Multi-Tabs 12

N

Nischenmaße 8

O

Oberkorb
beladen 14
Höhe verstellen 14

P

Pflege und Wartung 19
Probleme 20
Produktionsrückstände 13
Programm starten 16
Programmtabelle 18
Programm wechseln 16

R

Reinigen, Gerät 19

S

Salz, überschüssiges 13
Schlauchlänge 8
Schlieren 20
Service 21
Siebe 19
Sprüharme 19
Sprüharm wählen 16
Spülergebnis schlecht 21
Spülmittel einfüllen 15
Spülmittelkammer 15
Standort 8
Starten 16
Startzeit verzögern 16

T

Technik-Service 21
Technische Daten 25
Testlauf 13
Transport 8
Tür
Gängigkeit regulieren 11

U

Umweltschutz 22

V

Vorspülgang 15

W

Wartung 19
Wasser-Ablauf 8
Wasserdruck 8,25
Wasserstoppsystem 20

Z

Zulaufschlauch 9

Technische Daten

Datenblatt für elektrische Haushaltsgeschirrspüler gemäß EU-Richtlinie 1059/2010

Hersteller	Hanseatic
Typ/Bezeichnung	WQP12-U7309E
Bestellnummer	676 875
Standardgedecke	14
Energieeffizienzklasse ¹	A+++
Jährlicher Energieverbrauch ²	237 kWh
Energieverbrauch des Standardreinigungszyklus	0,83 kWh
Gewichtete Leistungsaufnahme im Aus-Zustand	0,45 W
Gewichtete Leistungsaufnahme im unausgeschalteten Zustand	0,49 W
Jährlicher Wasserverbrauch ³	2800 l
Trocknungseffizienzklasse ⁴	A
Programme, auf die sich die Informationen auf dem Etikett und im Datenblatt beziehen ⁵	ECO 50 °C
Programmdauer des Standardreinigungszyklus	180 min.
Luftschallemission	45 dB(A) re 1 pW
Einbauart	Teilintegriert mit vormontierter Dekorplatte
Höhe x Breite	81,5 cm x 59,8 cm
Tiefe (mit Anschlüssen) bei geschlossener Tür	57,0 cm
Gewicht (leer)	ca. 50 kg
Netzspannung /Frequenz / Absicherung	220-240 V~ / 50 Hz / 10 A
Leistungsaufnahme	1700 - 2000 W
Zulauftemperatur	max. 60 °C
Ablaufhöhe	max. 100 cm
Wasserdruck (Fließdruck)	0,4 – 10 bar, (0,04-1,00 Mpa)

¹ A+++ (höchste Effizienz) bis D (geringste Effizienz)

² auf der Grundlage von 280 Standardreinigungszyklen bei Kaltwasserbefüllung und dem Verbrauch der Betriebsarten mit geringer Leistungsaufnahme. Der tatsächliche Energieverbrauch hängt von der Art der Nutzung des Geräts ab.

³ auf der Grundlage von 280 Standardreinigungszyklen. Der tatsächliche Wasserverbrauch hängt von der Art der Nutzung des Geräts ab.

⁴ A (höchste Effizienz) bis G (geringste Effizienz)

⁵ Dieses Programm ist zur Reinigung normal verschmutzten Geschirrs geeignet und in Be-

zug auf den kombinierten Energie- und Wasserverbrauch am effizientesten.

Das Gerät entspricht den harmonisierten europäischen Normen sowie den Richtlinien in der jeweils bei Lieferung aktuellen Fassung:

- Niederspannung 2006/95/EC
- Elektromagnetische Verträglichkeit 2004/108/EC
- Umweltgerechte Gestaltung energieverbrauchsrelevanter Produkte 2009/125/EG

Hinweis: Die oben genannten Werte sind normgemäß unter genau festgelegten Betriebsbedingungen gemessen worden. Die Ergebnisse können je nach Menge und Verschmutzung des Geschirrs, Wasserhärte, Spülmittelmenge etc. stark abweichen.